

RANGE OF PRE-INSTALLATION BOXES

PALETTE AN KASSETTEN FÜR DIE VORBEREITUNG
VON SYSTEMEN

GAMME DE BOÎTIERS POUR LA PRÉDISPOSITION
DES INSTALLATIONS

Produced for application in all new constructions, when the installation of an air-conditioning split is already planned.

ADVANTAGES:

- **Ideal for under wall installations;**
- **Quick installation;**
- **Cost and time saving;**
- **No damages on the walls.**

Kassetten speziell für neue Konstruktionen, bei denen bereits bei der Planung die Installation einer Klimaanlage (Split) vorgesehen wird.

WICHTIGSTE VORTEILE:

- **Ideal für Montagen an der Unterstrecke;**
- **Schnelle Installation;**
- **Ersparnisse betreffend Zeit und Kosten;**
- **Die Ästhetik der Wände bleibt aufrecht.**

Boîtiers conçus et fabriqués pour les nouvelles constructions où l'installation du système de climatisation (split) est prévue dès la conception.

PRINCIPAUX AVANTAGES:

- **Idéal pour les installations cachée;**
- **Rapidité d'installation;**
- **Économie de temps et de coûts;**
- **Esthétique des parois intacte.**



QUICK BOX



HYDRONIC BOX

DRY SAFE BOX

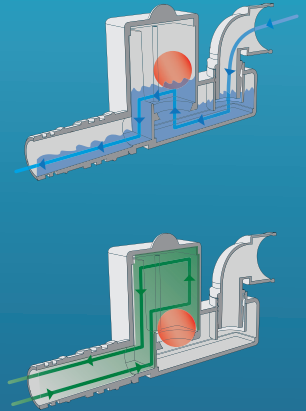

INSTALLATION EXAMPLE | INSTALLATIONSBEISPIEL | EXEMPLE D'INSTALLATION

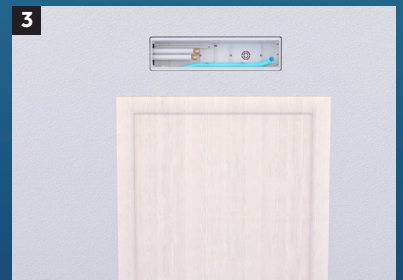
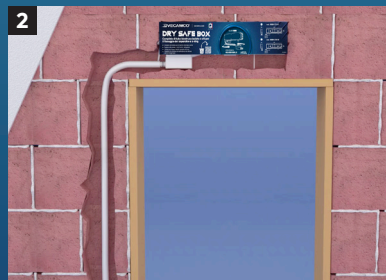
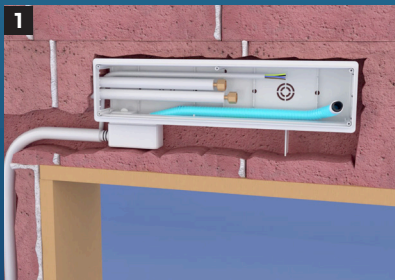

DRY SAFE BOX

Pre-installation box with dry trap and direct connection

Kassette mit Vorrichtung für Trockensiphon mit direktem Anschluss

Boîtier de prédisposition avec siphon à sec à prise directe

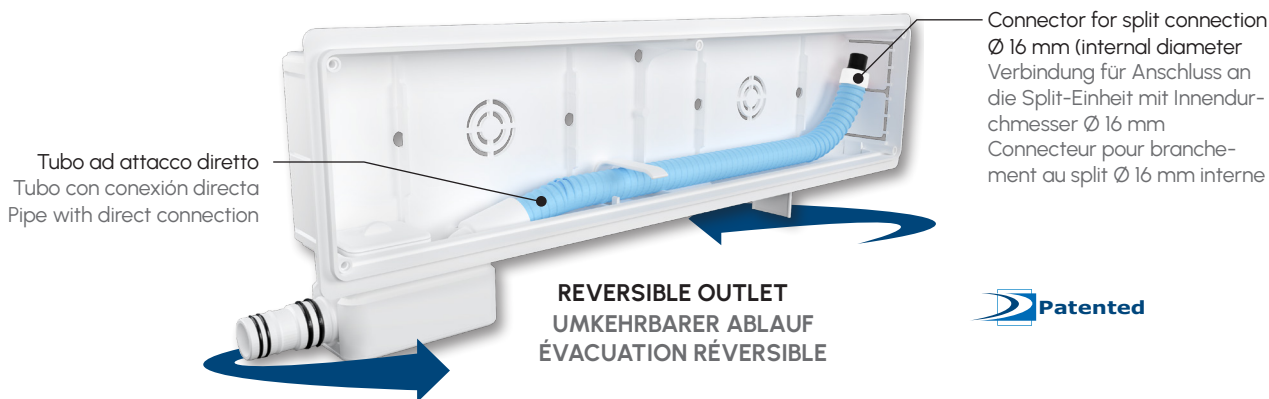

Tubo ad attacco diretto
Tubo con conexión directa
Pipe with direct connection

Connector for split connection
Ø 16 mm (internal diameter)
Verbindung für Anschluss an
die Split-Einheit mit Innendurch-
messer Ø 16 mm
Connecteur pour branche-
ment au split Ø 16 mm interne

REVERSIBLE OUTLET
UMKEHRBARER ABLAUF
ÉVACUATION RÉVERSIBLE



Innovative online system - direct connection of the condensate drain to the dry trap

Innovatives Leitungssystem - direkter Anschluss des Kondenswasserablaufs an das Trockensiphon

Système innovant en ligne - branchement direct de l'évacuation du condensat au siphon à sec

The dry trap prevents the return of unpleasant odors from draining hoses even when the air conditioner is not operating.

Das Trockensiphon beugt schlechten Gerüchen vom Abwasser vor, auch wenn die Klimaanlage nicht in Betrieb ist.

Le siphon à sec empêche le retour des mauvaises odeurs provenant des évacuations même quand le climatiseur n'est pas en marche.

FEATURES

- R/L reversibility;
- Small size inspectable trap;
- With the total absence of the conveyor there will no longer be free water in the lower part of the box;
- It ensures greater insulation of electrical cables;
- It eliminates thermal bridges, cause of moisture spots on the wall;
- It eliminates any condensation stagnation that can cause mold and bacteria;
- It avoids overflow from the conveyor in case of blockage in the exhaust pipe;
- It eliminates the risk of small debris entering the drain pipes during installation.

EIGENSCHAFTEN

- Umkehrbar RE/LI;
- Überprüfbares Siphon mit kleinen Abmessungen;
- Durch das vollständige Fehlen der Förderanlage wird im unteren Bereich der Kassette kein freies Wasser mehr vorhanden sein;
- Garantiert eine bessere Isolierung der Stromkabel;
- Beseitigt Wärmebrücken, die Wasserflecken an den Wänden verursachen;
- Beseitigt den Rückstau von Kondenswasser, der Schimmel und Bakterien verursacht hat;
- Vermeidet den Überlauf aus der Förderanlage im Fall einer Verstopfung im Ablauf;
- Beseitigt das Risiko, dass kleine Trümmerteile bei der Installation in die Ablaufleitungen gelangen.

CARACTÉRISTIQUES

- Réversibilité DRTE/GCHE;
- Siphon à inspection aux dimensions réduites;
- Avec l'absence totale du convoyeur, il n'y aura plus d'eau libre dans la partie basse du boîtier;
- Garantit une meilleure isolation des câbles électriques;
- Élimine les ponts thermiques qui sont à l'origine des taches d'humidité sur la paroi;
- Élimine toute stagnation de la condensation qui est à l'origine des moisissures et des bactéries;
- Évite les débordements du convoyeur en cas de colmatage du tuyau d'évacuation;
- Élimine le risque que de petits débris pénètrent dans les conduits d'évacuation lors de l'installation.

1 IN USE - DIRECT CONNECTION BEI GEBRAUCH - DIREKTER ANSCHLUSS EN FONCTIONNEMENT - BRANCHEMENT DIRECT

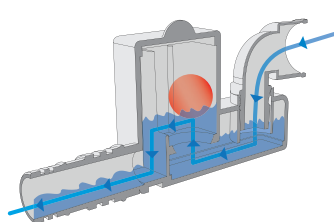

Condensate
Kondenswasser
Condensat

2 AT REST - NORMAL FLOW IM RUHEZUSTAND - NORMALER FLUSS AU REPOS - FLUX NORMAL

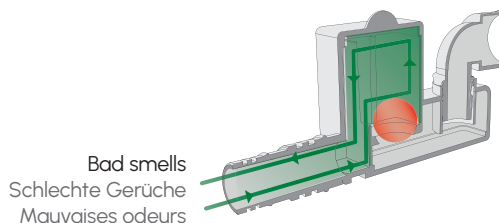

Bad smells
Schlechte Gerüche
Mauvais odeurs

CONTENT

- Reversible discharge outlet;
- Connection for pipe Ø 16/18 and Ø 18/20 mm;
- Cardboard template for protection during installation;
- Individually packed;
- Supplied with O-ring gaskets.

INHALT

- Ausgang des umkehrbaren Ablaufs.
- Verbindung für Anschluss einer Leitung mit Ø 16-18 und Ø 18-20 mm;
- Schablone aus Karton, die bei der Installation als Schutz verwendet wird;
- Lieferung in einzelner Verpackung;
- Komplett mit O-Ring.

CONTENU

- Sortie d'évacuation réversible;
- Raccord pour prise tube Ø 16/18 et Ø 18/20 mm;
- Gabarit en carton à utiliser comme protection lors de l'installation;
- Livré dans emballage unique;
- Muni de joint torique.

DRY SAFE BOX L 430

Supplied with screw kit to fix the cover.
Komplett mit Schraubenset zur Befestigung des Deckel.
Muni d'un kit de vis pour la fixation du couvercle.

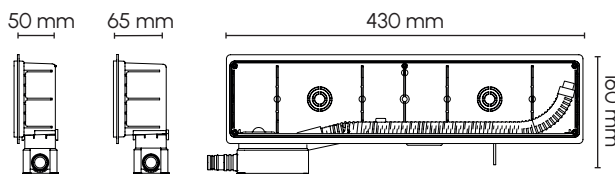

PACKAGING

BOX	Cardboard box Kartonschachtel Boîte en carton	L x P x H 280x610x500 mm
PALLET	-	850x1200x2120 mm

COD.	AxB		
9899-270-01	430x160x65	16 Pcs	384 Pcs
9899-271-01	430x160x50	20 Pcs	480 Pcs

DRY SAFE BOX L 525

Supplied with pin kit to fix the cover.
Komplett mit Abdeckung mit Befestigungsstiften.
Complet de couvercle avec broches de fixation.

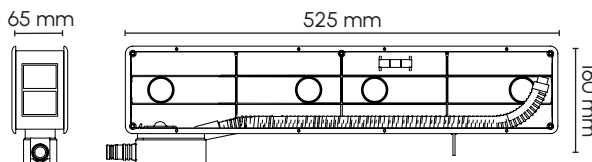

PACKAGING

BOX	Cardboard box Kartonschachtel Boîte en carton	L x P x H 410x580x560 mm
PALLET	-	850x1200x1800 mm

COD.	AxB		
9899-272-01	525x160x65	24 Pcs	288 Pcs



HYDRONIC BOX

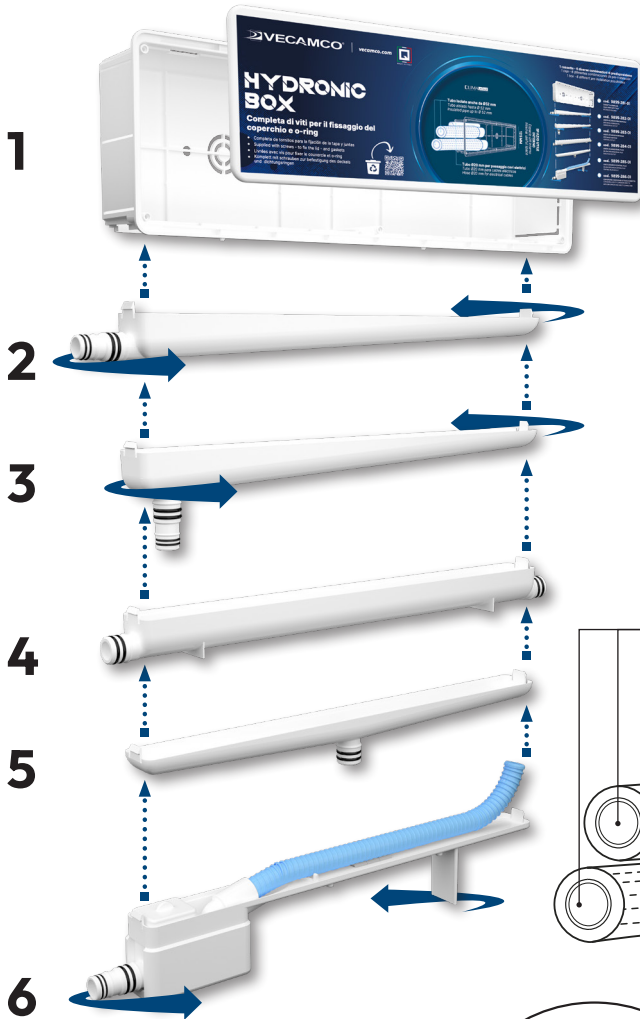

The **Hydronic Box** predisposition box has been designed and made to be installed in air conditioning systems and in particular it adapts perfectly to hydronic systems. **It can perfectly house the insulated pipes up to the Ø 52 mm.**

It is available in a wide range of models.

Der Wandkasten mit Vorrichtung **Hydronic Box** wurde entwickelt und gefertigt, um in Klimaanlage installiert zu werden und eignet sich insbesondere für wassergekühlte Klimasysteme. **In ihm können selbst die gedämmten Leitungen mit Ø 52 mm perfekt untergebracht werden.**

Es ist in einer Vielzahl von Modellen erhältlich.

Le boîtier pré-installé **Hydronic Box** a été conçu et fabriqué pour être installé dans les installations de climatisation et, dans le cas spécifique, il s'adapte parfaitement aux systèmes hydroniques. **Il peut loger parfaitement des tuyaux avec isolation, même de Ø 52 mm.**

Il est disponible dans une vaste gamme de modèles.

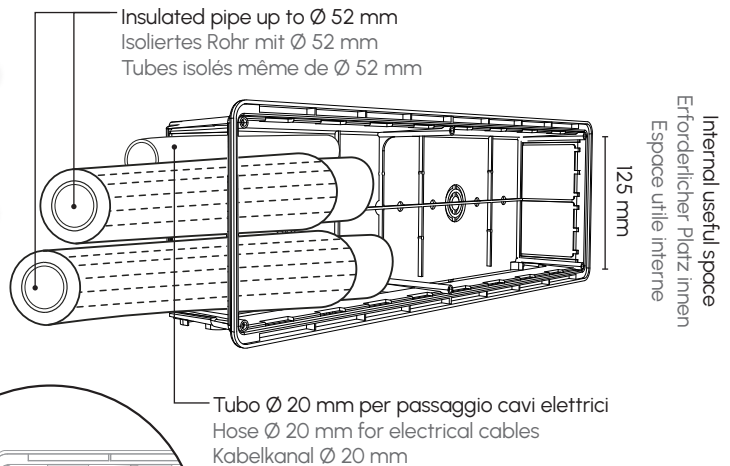

Internal useful space 125 mm
Erforderlicher Platz innen 125 mm
Espace utile interne 125 mm

Internal useful space 90 mm
Erforderlicher Platz innen 90 mm
Espace utile interne 90 mm

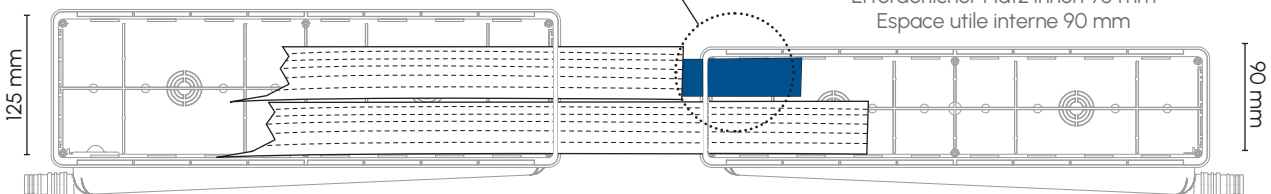

HYDRONIC BOX

TRADITIONAL BOXES
TRADITIONELLE WANDKÄSTEN | BOÎTIERS TRADITIONNELS

1 SIMPLE RECESSED HOUSING BOX | EINFACHER EINBAUKASTEN | BÔTIER SIMPLE

Copper pipes and condensate drain hose (suggested Ø 16 mm) are housed inside the box and have to be inserted straight into the split. Individually packed.

Die Kupferrohre mit Isolierung und/oder die mehrlagigen Schläuche (bis zu Ø 52 mm) sowie der Kondensatschlauch (Ø empfohlen 16 mm) werden im Inneren des Wandkastens untergebracht und müssen direkt am Split-Gerät aufgesetzt werden. Der Deckel ist mit Schrauben zu befestigen. Einzeln verpackt geliefert.

Les tubes isolés en cuivre et/ou multicouches (jusqu'à Ø 52 mm) avec le tube d'évacuation du condensat (Ø 16 mm recommandé) sont logés à l'intérieur du boîtier et doivent être branchés directement au split. Fixation couvercle avec vis. Livrés dans un emballage unique.



COD.			
9899-281-01	430x144x65	12 Pcs	288 Pcs 24 boxes



PACKAGING

BOX	Cardboard box Kartonschachtel Boîte en carton	L x P x H 270x620x500 mm
PALLET	-	800x1200x2120 mm

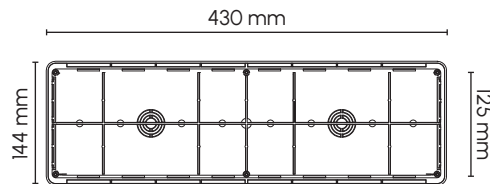
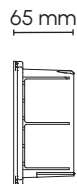

Internal useful space
Erforderlicher Platz innen
Espace utile interne

- ▶ **HORIZONTAL INSTALLATION (Split)**
WAAGERECHE INSTALLATION (Split)
INSTALLATION HORIZONTALE (Split)

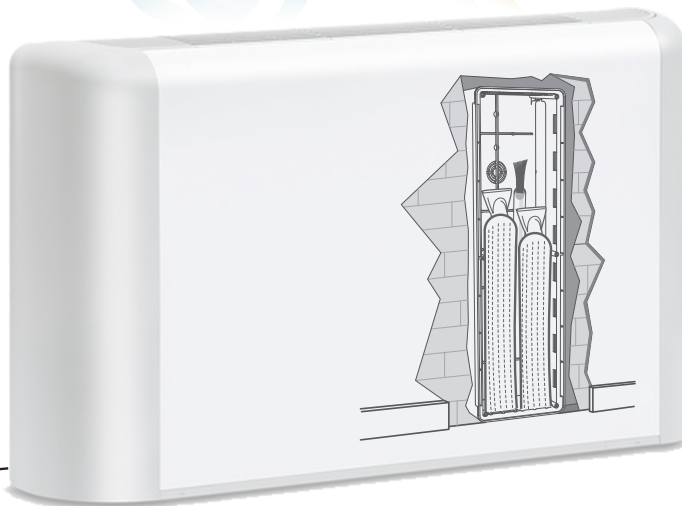
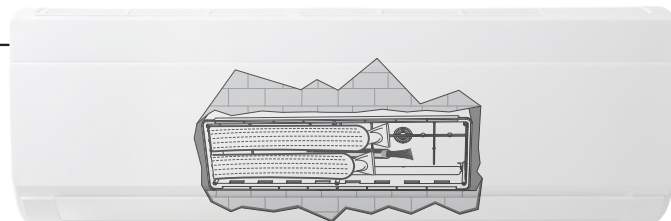

- ▶ **VERTICAL INSTALLATION (Fan coil)**
SENKRECHTE INSTALLATION (Fan Coil)
INSTALLATION VERTICALE (Fan coil)



HORIZONTAL AND VERTICAL OUTLET R - L

WAAGERECHTER ABFLUSSANSCHLUSS UND SENKRECHT WENDBAR RE - LI

SORTIE ÉVACUATION HORIZONTALE ET VERTICALE RÉVERSIBLE DRTE - GCHE

- Reversible outlet;
- Sloping base;
- Connector for drain hose Ø 16/18 and 18/20 mm;
- Cardboard template for protection during installation;
- Individually packed;
- Supplied with O-ring gaskets and fixing screws.
- Ausgang des umkehrbaren Ablaufs;
- Geneigtes Sammelbecken;
- Verbindung für Anschluss einer Leitung mit Ø 16/18 und Ø 18/20 mm;
- Schablone aus Pappe zum Schutz bei der Installation;
- Lieferung in einzelner Verpackung;
- Komplet mit O-Ring und Schrauben.
- Sortie évacuation réversible;
- Base de collecte inclinée;
- Raccord pour prise tube Ø 16/18 et Ø 18/20 mm;
- Gabarit en carton pour protection lors de l'installation;
- Livrés dans un emballage unique;
- Avec joint torique et de vis.

2 HORIZONTAL | HORIZONTAL | HORIZONTAL

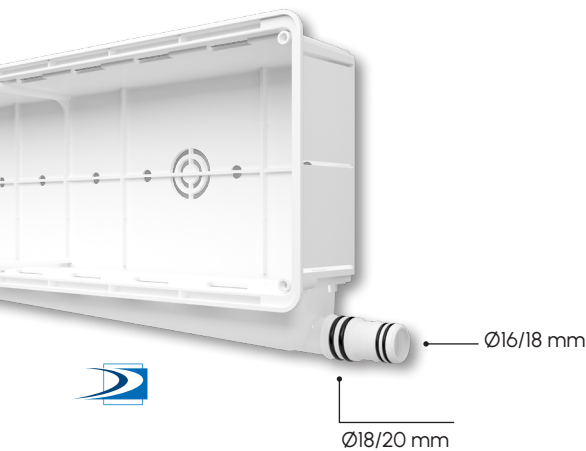

COD.			
9899-282-01	430x166x65	12 Pcs	288 Pcs 24 boxes

PACKAGING

BOX	Cardboard box Kartonschachtel Boîte en carton	L x P x H 270x620x500 mm
PALLET	-	800x1200x2120 mm

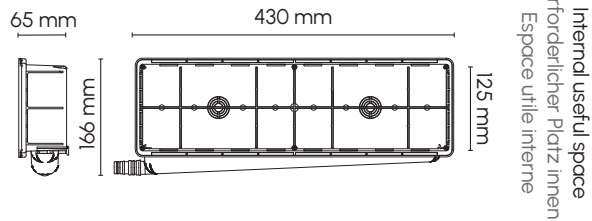

3 VERTICAL | VERTIKALE | VERTICALE

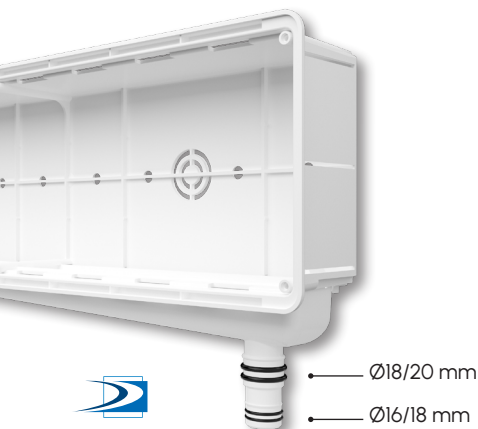

COD.			
9899-283-01	430x166x65	12 Pcs	288 Pcs 24 boxes

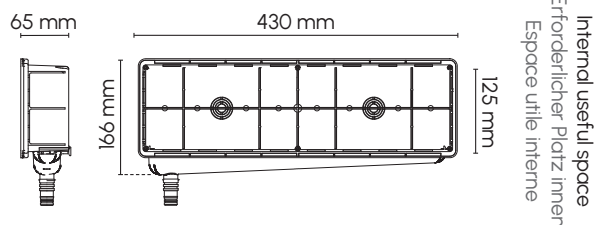

PACKAGING

BOX	Cardboard box Kartonschachtel Boîte en carton	L x P x H 270x620x500 mm
PALLET	-	800x1200x2120 mm



4 DUAL PLUS OUTLET | ABLAUFSTUTZEN DUAL PLUS | SORTIE ÉVACUATION DUAL PLUS

- Double outlet;
- Connector for drain hoses \varnothing 18/20 mm;
- Cardboard template for protection during installation;
- Individually packed.
- Doppelter Kondensatauslass;
- Schlauchanschluss \varnothing 18-20 mm;
- Schablone aus Pappe zum Schutz bei der Installation;
- Einzeln verpackt geliefert.
- Base de récupération condensat avec 2 sorties;
- Raccord pour prise tube \varnothing 18/20 mm;
- Gabarit en carton pour protection lors de l'installation;
- Livrés dans un emballage unique.

COD.			
9899-284-01	430x166x65	12 Pcs	288 Pcs 24 boxes

PACKAGING

BOX	Cardboard box Kartonschachtel Boîte en carton	L x P x H 270x620x500 mm
PALLET	-	800x1200x2120 mm

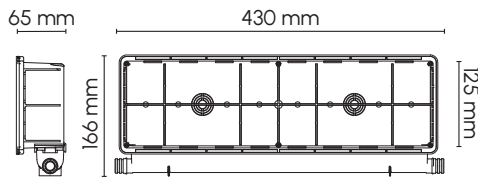

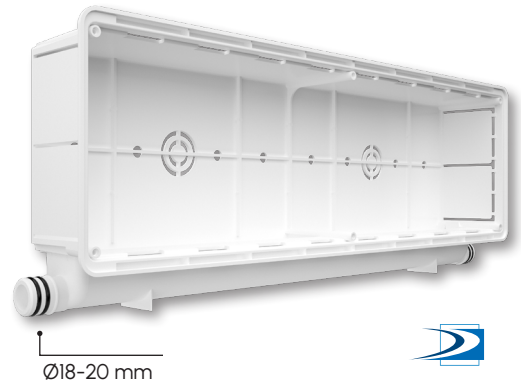

Internal useful space
Erforderlicher Platz innen
Espace utile interne



5 CENTRAL PLUS OUTLET ABLAUFSTUTZEN CENTRAL PLUS | SORTIE ÉVACUATION CENTRAL PLUS

- Central outlet;
- Connector for drain hoses \varnothing 16/18 and 18/20 mm;
- Cardboard template for protection during installation;
- Individually packed.
- Zentraler Ablaufstutzen;
- Schlauchanschluss \varnothing 16/18 und 18/20 mm;
- Schablone aus Pappe zum Schutz bei der Installation;
- Einzeln verpackt geliefert.
- Base de récupération condensat centrale;
- Raccord pour prise tube \varnothing 16/18 et 18/20 mm;
- Gabarit en carton pour protection lors de l'installation;
- Livrés dans un emballage unique.

COD.			
9899-285-01	430x157x65	12 Pcs	288 Pcs 24 boxes

PACKAGING

BOX	Cardboard box Kartonschachtel Boîte en carton	L x P x H 270x620x500 mm
PALLET	-	800x1200x2120 mm

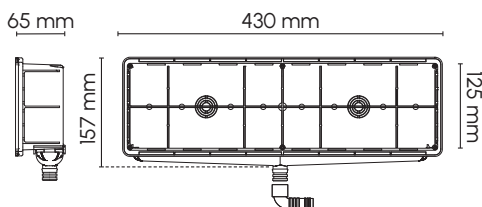

Internal useful space
Erforderlicher Platz innen
Espace utile interne

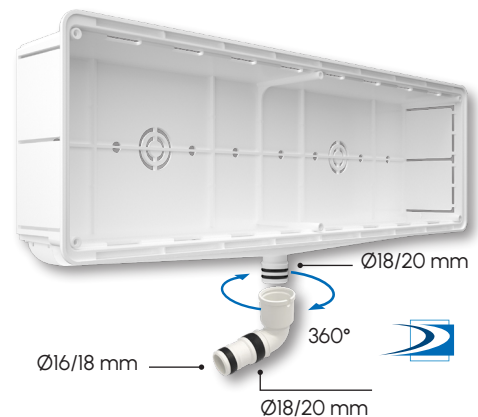

6 PRE-INSTALLATION BOX WITH DRY TRAP AND DIRECT CONNECTION KASSETTE MIT VORRICHTUNG FÜR TROCKENSIPHON MIT DIREKTEM ANSCHLUSS BOÎTIER DE PRÉDISPOSITION AVEC SIPHON À SEC À PRISE DIRECTE

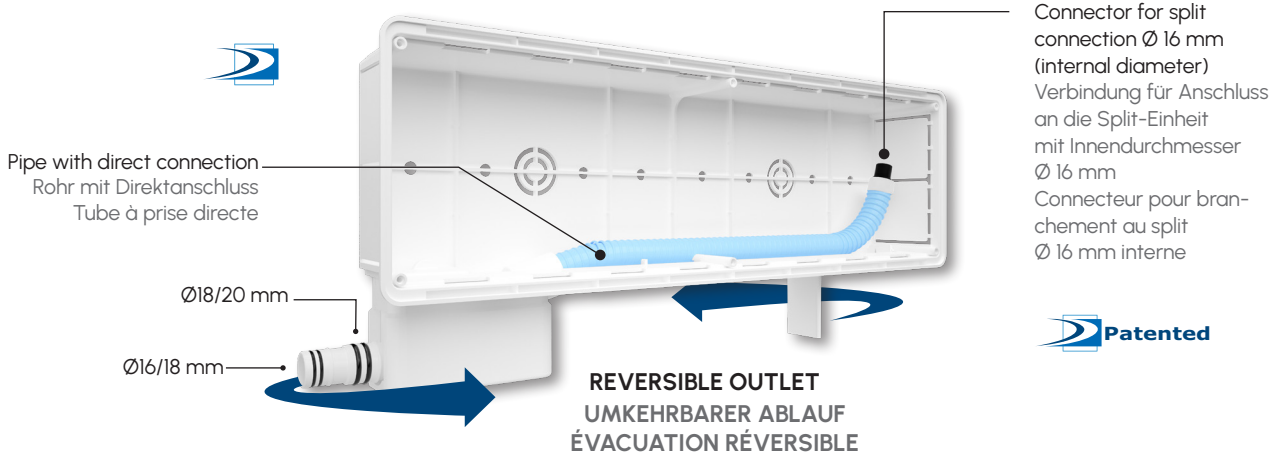

Innovative online system - direct connection of the condensate drain to the dry trap
Innovatives Leitungssystem - direkter Anschluss des Kondenswasserablaufs an das Trockensiphon
Système innovant en ligne - branchement direct de l'évacuation du condensat au siphon à sec

The dry trap prevents the return of unpleasant odors from draining hoses even when the air conditioner is not operating.

Das Trockensiphon beugt dem Rückschlag schlechter Gerüche vor, die vom Abwasser verursacht werden, auch wenn die Klimaanlage nicht in Betrieb ist.

Le siphon à sec empêche le retour des mauvaises odeurs provenant des évacuations même quand le climatiseur n'est pas en marche.

1 IN USE - DIRECT CONNECTION BEI GEBRAUCH - DIREKTER ANSCHLUSS EN FONCTIONNEMENT - BRANCHEMENT DIRECT

Condensa
Condensado
Condensate

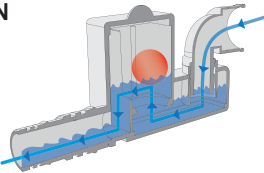

- Reversible discharge outlet;
- Connection for pipe Ø 16/18 and Ø 18/20 mm;
- Cardboard template used as protection during installation;
- Individually packed;
- Supplied with O-ring gaskets;
- With screw kit to fix the cover.

2 AT REST - NORMAL FLOW IM RUHEZUSTAND - NORMALER FLUSS AU REPOS - FLUX NORMAL

Cattivi odori
Malos olores
Bad smells

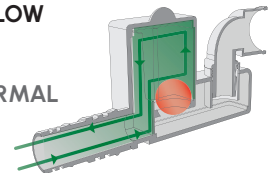

- Ausgang des umkehrbaren Ablaufs;
- Verbindung für Anschluss einer Leitung mit Ø 16-18 und Ø 18-20 mm;
- Schablone aus Karton, die bei der Installation als Schutz verwendet wird;
- Lieferung in einzelner Verpackung;
- Komplett mit O-Ring;
- Komplett mit Schraubenset zur Befestigung des Deckels.

- Sortie d'évacuation réversible;
- Raccord pour prise tube Ø 16/18 et Ø 18/20 mm;
- Gabarit en carton à utiliser comme protection lors de l'installation;
- Livré dans emballage unique;
- Muni de joint torique;
- Muni d'un kit de vis pour la fixation du couvercle.

COD.



9899-286-01

430x190x65

10 Pcs

240 Pcs

24 boxes

PACKAGING

BOX	Cardboard box Kartonschachtel Boîte en carton	L x P x H 270x620x500 mm
PALLET	-	800x1200x2120 mm

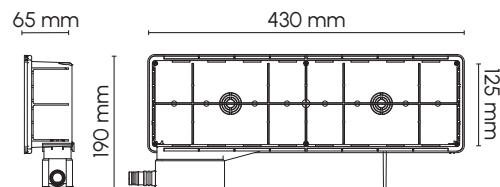

Internal useful space
Erforderlicher Platz innen
Espace utile interne

FIXING PLATES FOR HYDRONIC BOX BEFESTIGUNGSPLETTEN FÜR HYDRONIKKASTEN PLAQUETTE DES FIXATION POUR HYDRONIC BOX

They give extra strength to the housing and can also be used as fixing supports for the air conditioner template.
Diese Fixierungsplättchen geben dem Wandkasten größeren Halt und dienen zur Befestigung der Klimagerätschablone.

Elles garantissent un majeur soutien au cadre du boîtier et permettent la fixation du gabarit du climatiseur.

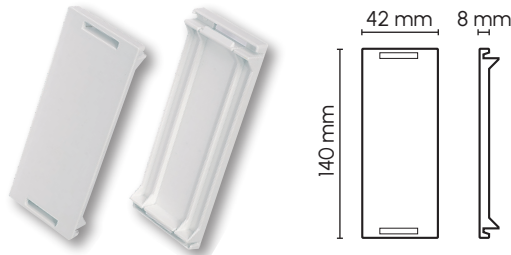

COD.



9899-291-01

48 Pcs



REDUCER FOR DRAINING HOSES REDUZIERSTÜCK FÜR SCHLÄUCHE FÜR KONDENSWASSER-ABLAUF RÉDUCTION POUR TUBES ÉVACUATION CONDENSAT

Reducer for hoses from \varnothing 20 mm to 16/18 mm.
Reduzierstück für Leitungen mit \varnothing 20 mm bis \varnothing 16/18 mm.
Réduction pour tubes de \varnothing 20 mm à \varnothing 16/18 mm.

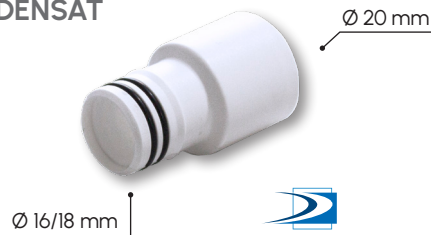

COD.



9899-073-01

48 Pcs

90° DRAIN ELBOW CONNECTOR FOR VERTICAL OUTLET 90°-WINKELSTÜCK ZUM SENKRECHTEN KONDENSATABFLUSS RACCORD COUDÉ 90° POUR SORTIE ÉVACUATION CONDENSAT VERTICALE

For a vertical outlet, suitable for all boxes and for hoses \varnothing 16/18 mm and \varnothing 18/20 mm.
Für senkrechten Kondensatabfluss, für alle Wandkastenausführungen und Schläuche \varnothing 16/18 mm e \varnothing 18/20 mm geeignet.
Pour évacuation verticale, adaptable à tous les boîtiers, pour tubes \varnothing 16/18 mm et \varnothing 18/20 mm.

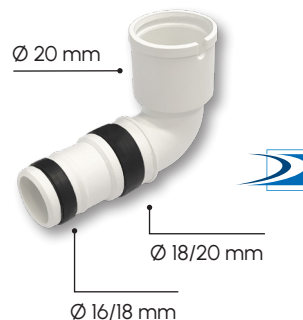

COD.



9899-063-01

48 Pcs

QUICK BOX



CONTENT

- Rough-in box with reversible outlet;
- Sloping base;
- Connector for drain hose Ø 16/18mm and Ø 18/20 mm;
- Cardboard template for protection during installation;
- Individually packed;
- Supplied with O-ring gaskets and fixing screws.

INHALT

- Ausgang des umkehrbaren Ablaufs;
- Geneigtes Sammelbecken;
- Verbindung für Anschluss einer Leitung mit Ø 16/18 und Ø 18/20 mm;
- Schablone aus Pappe zum Schutz bei der Installation;
- Lieferung in einzelner Verpackung;
- Komplett mit O-Ring und Schrauben.

CONTENU

- Sortie évacuation réversible;
- Base de collecte inclinée;
- Raccord pour prise tube Ø 16/18 et Ø 18/20 mm;
- Gabarit en carton pour protection lors de l'installation;
- Livrés dans un emballage unique;
- Avec joint torique et de vis.

REVERSIBLE HORIZONTAL OUTLET R - L

AUSGANG HORIZONTALER ABLAUF UMKEHRBAR RE - LI

SORTIE ÉVACUATION HORIZONTALE RÉVERSIBLE DRTE - GCHE

COD.				
9899-015-01	430x108x50	25 Pcs	600 Pcs	24 boxes
9899-016-01	430x108x65	20 Pcs	480 Pcs	24 boxes

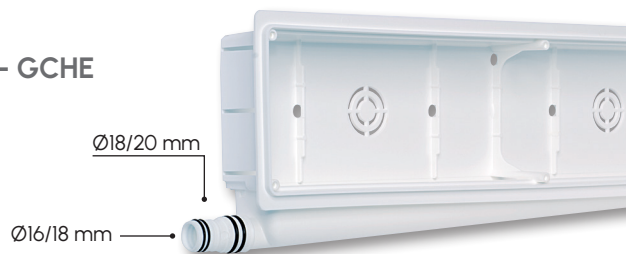

PACKAGING

BOX	Cardboard box Kartonschachtel Boîte en carton	L x P x H 280x620x480 mm			
PALLET	-	850x1200x2040 mm	50	430	108
				65	430
					108
					Ø 16/18 Ø 18/20

REVERSIBLE VERTICAL OUTLET R - L

AUSGANG VERTIKALER ABLAUF UMKEHRBAR RE - LI

SORTIE ÉVACUATION VERTICALE RÉVERSIBLE DRTE - GCHE

COD.				
9899-018-01	430x108x50	20 Pcs	480 Pcs	24 boxes
9899-019-01	430x108x65	18 Pcs	432 Pcs	24 boxes

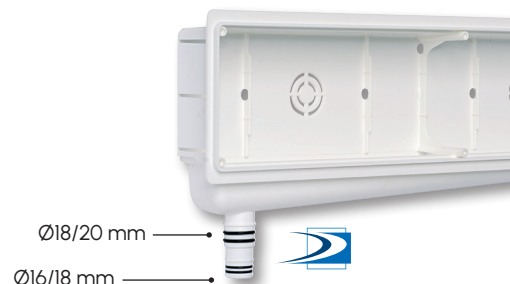

PACKAGING

BOX	Cardboard box Kartonschachtel Boîte en carton	L x P x H 280x620x480 mm			
PALLET	-	850x1200x2040 mm	50	430	108
				65	430
					108
					Ø 16/18 Ø 18/20