

LA NUEVA SILENT+ MINI LIME DISCRETAMENTE BRILLANTE



Instalación sencilla y rápida.

No necesita amortiguador, antisifón, botones ni luces. No es necesario una MAXI LIME: esta bomba es una Mini y Maxi todo en una sola.

Se adapta a todos los sistemas de canaletas.

Además, nuestra gama Kwik Fix está disponible en tres colores (blanco, crema y negro).

Plug & Play.

Compatible con versiones anteriores. Perfecta para instalaciones de sustitución. Bomba de repuesto disponible, junto con el sistema completo.

Funcionamiento casi silencioso.

Tan bajo como 16 dB(A) @ 1 m. Velocidad variable, potencia a demanda, piezas que no se rozan = silencio.

Tecnología probada. La misma tecnología que nuestra bomba con super ventas, Silent+ Mini White: sólo funciona cuando es necesario. Hasta 10 veces menos consumo de energía. Un impresionante caudal de hasta 40 L/h, mayor capacidad del depósito y del cabezal.

Satisfacción garantizada. Con tres años de garantía.



* Kwik Fix, Slimline, BBI son marcas comerciales de Aspen Pumps.
† SpeediDuct® & Optimal® (marcas registradas de Castel Engineering).

Silent+ Mini Lime®



BOMBA DE EVACUACIÓN DE CONDENSADO

La nueva y mejorada 5ª generación Silent+ Mini Lime – sólo a 16 dB(A), es la más silenciosa y versátil de las bombas de codo. Fácil y flexible de instalar. La tecnología probada proporciona un caudal impresionante y un menor consumo de energía. Máximo rendimiento, potencia a demanda, funcionamiento casi silencioso, fiabilidad óptima y mayor eficiencia energética.



Caudal máx. 40 L/h



Altura máx. recomendada 15 m



16 dB(A) @ 1 m

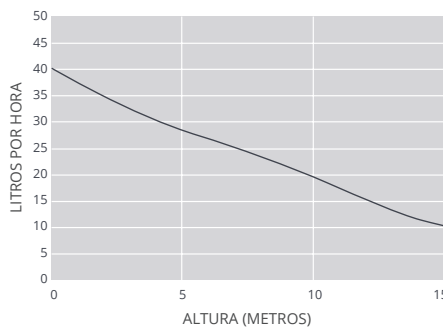
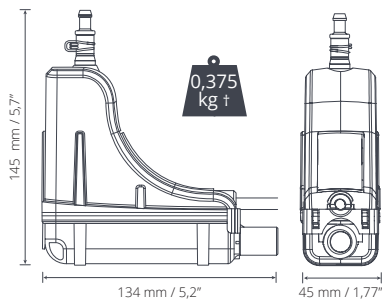

Características

- Cable Plug y Play compatible con versiones anteriores
- Se adapta a todos los sistemas de canaletas habituales
- Instalación rápida – ya no es necesario un amortiguador, ni dispositivo antisifón
- Caudal de hasta 40 L/h y consumo hasta 10 veces menor

Idoneidad

- Hasta 46 kW / 157.000 BTU/h
- Sistemas Mini Split de pared
- Instalación a la izquierda o a la derecha (sistemas de canaletas)
- **Perfecta para...**
Uso comercial y doméstico donde el silencio es importante

OPCIONES Y REFERENCIAS

Sistema	Color	Referencia
Slimline	80 mm x 50 mm	○ Ivory FP3312/5
		○ Blanco FP3319/5
EuroSplit	80 mm x 60 mm	○ Blanco Puro FP3470/5
		○ Señal Blanco FP3471/5
	80 mm x 60 mm	○ Marfil Claro FP3472/5
		● Antracita FP3473/5
Kwik Fix	80 mm x 60 mm	● Negro FP3474/5
		○ Crema FP3323/5
		○ Blanco FP3324/5
O-Ducting	80 mm x 60 mm	● Negro FP3325/5
		○ Blanco FP3327/5 ‡
S-Ducting	70 mm x 65 mm	○ Blanco FP3320/5 ‡
Inoac	74 mm x 62 mm	○ Blanco FP3321/5
Repuesto Silent+ Mini Limen†		FP3322/5

UNIVOLT 100-250 VAC 50-60HZ

Caudal máx.	40 L/h @ 0 m altura
Altura máx. recomendada	15 m
dB(A) @ 1 m	Desde 16*
Fuente de alimentación	100-250 VAC, 0,18A, 2.1W, 50/60Hz
Nominal	Continuo
Clase	II □
KW máx. de la unidad	Hasta 46 kW / 157.000 BTU/h
Temperatura ambiente máx.	40 °C (104 °F)
Conexiones de entrada/salida	Entrada DE: Ø16 mm Salida DE: Ø6 mm
Protección IP	IP24
Interruptor de seguridad	5,0A N.C. Normalmente cerrado
Autocebante	✓

CONTENIDO DE LA CAJA

Bomba Silent+ Mini Lime (incluye cable Plug & Play de 1,5 m) • Tubo de entrada verde lima de 500 mm y 14 mm de diámetro interior • Tubo respirador de vinilo de 40 mm y 6 mm de diámetro interior • Parte frontal y posterior del codo • Parte frontal y posterior de la canaleta de 800 mm • Manguito interno para canaleta (sólo sistemas Slimline) • Junta Placa (sólo sistemas Slimline, S-Ducting e Inoac) • Placa de techo • Kit de conector de drenaje • Kit de fijación • Manual de instalación

ACCESORIOS DE XTRA RECOMENDADOS

Descripción	Referencia
Fusible de 1 amperio	FP2620
Conector desde tubo de vinilo a tubería de desagüe	FP2038
Tubo de vinilo reforzado 1/4" (6 mm)	AX5100

*Suponiendo una construcción de pared sólida con una unidad de 2 kW.

† Sólo bomba – no incluye la canaleta. ‡ El sistema de canaletas FP3320/5 es compatible con SpeediDuct®. ‡‡ El sistema de canaletas FP3327/5 es compatible con Optimal®. (SpeediDuct® y Optimal Duct son marcas registradas de Castel Engineering).

Xtra Para más accesorios de instalación, vea nuestra gama Aspen Xtra

Descargar manual en aspenspumps.com/es

▶ Vea el vídeo de instalación en aspenspumps.com/es