

NOWY MODEL SILENT+ MINI LIME DOSKONALE CICHA



Łatwy i szybszy montaż. Nie ma potrzeby stosowania tłumika, odpowietrznika, dodatkowych przycisków ani lampek. Nie ma potrzeby stosowania pompki Maxi Lime — ta pompka to połączenie modeli Mini i Maxi w jednym urządzeniu.

Pasuje do wszystkich systemów korytkowych. Ponadto pasuje do naszej gamy korytek Kwik Fix, która jest dostępna w trzech wariantach kolorystycznych (biały, kremowy i czarny).

Rozwiązanie typu Plug & Play. Kompatybilność z poprzednimi wersjami. Idealny model do wymiennych instalacji. Dostępna jest sama pompka w przypadku konieczności wymiany.

Prawie bezgłośna praca. Już od 16 dB(A) w odległości 1 m. Zmienna prędkość, zasilanie na żądanie, brak stykających się części = cisza.

Sprawdzona technologia. Taka sama technologia, jak w naszym najlepiej sprzedającym się modelu Silent+ Mini White. Działa tylko wtedy, gdy jest to konieczne. Nawet 10x mniejsze zużycie energii. Imponująca wydajność przepływu do 40 l/godz., większy zbiornik i większa wysokość podnoszenia.

Satysfakcja gwarantowana. A na dodatek 3-letnia gwarancja producenta.



Kwik Fix* – Czarny

Kwik Fix* – Biały

Kwik Fix* – Kremowy

Slimline* – Biały

Slimline* – Kość słoniowa

Inoac* style – Biały

S-Ducting* – Biały
(SpeediDuct® style/BBJ*)

O-Ducting* – Biały
(Optimal® style)

Konkurenci

* Kwik Fix, Slimline, BBJ są znakami towarowymi Aspen Pumps.
† SpeediDuct® & Optimal® (zarejestrowane znaki towarowe Castel Engineering).

Silent+ Mini Lime®



POMPKA DO SKROPLIN

Nowa i ulepszona 5. generacja Silent+ Mini Lime - zaledwie 16 dB(A) to najcichsza i najbardziej wszechstronna z pomp kolankowych. Łatwa i elastyczna w instalacji. Sprawdzona technologia zapewnia imponujące natężenie przepływu i niższe zużycie energii. Maksymalna wydajność, zasilanie w zależności od potrzeby, niemal bezgłośna praca, optymalna niezawodność i zwiększona efektywność energetyczna.

- Maks. przepływ 40 L/godz.
- 15 m maks. wysokość podnoszenia
- 16dB(A) @ 1 m

Główne Zalety

- Kabel plug & play kompatybilny wstecz z poprzednimi modelami
- Pasuje do wszystkich popularnych systemów kanałów korytkowych
- Szybka instalacja – nie ma już potrzeby stosowania tłumika, antysyfonu
- Natężenie przepływu 40 l/h i do 10 x niższe zużycie energii

Przeznaczenie

- 46 kW / 157000 tys. Btu/h
- Klimatyzatory naścienne typu split
- Montaż lewo- lub prawostronny z szeroką gamą systemów korytkowych
- **Idealne rozwiązanie...**
Do pomieszczeń gdzie ważna jest cisza

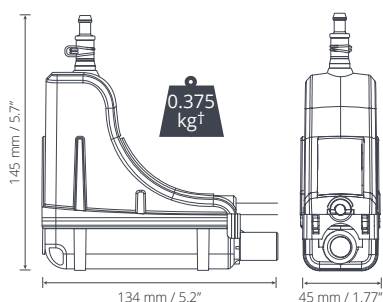

WARIANTY MODELU		
System	Kolor	Nr części
Slimline	○ Kremowy	FP3312/5
	○ Biały	FP3319/5
	○ Czysta Biel	FP3470/5
EuroSplit	○ Sygnał Biały	FP3471/5
	○ Jasna Kość Słoniowa	FP3472/5
	● Antracyt	FP3473/5
	● Czarny	FP3474/5
Kwik Fix	○ Kremowy	FP3323/5
	○ Biały	FP3324/5
	● Czarny	FP3325/5
O-Ducting	○ Biały	FP3327/5 ‡
S-Ducting	○ Biały	FP3320/5 ‡
Inoac	○ Biały	FP3321/5
Zamiennik Silent+ Mini Lime†		FP3322/5

† Tylko pompa - brak korytka w zestawie
 * Zakładając montaż na ścianie z jednostką 2kW.
 ‡ FP3320/5 System kanałów jest kompatybilny z systemem SpeediDuct®, ‡ FP3327/5 System kanałów jest kompatybilny z Optimal®, (SpeediDuct® i Optimal Duct są zastrzeżonymi znakami towarowymi Castel Engineering).

Pobierz instrukcję na stronie aspenspumps.com

Więcej akcesoriów instalacyjnych można znaleźć w ofercie Aspen Xtra

UNIVOLT 100-250 VAC 50/60Hz	
Maks. przepływ	40 L @ 0 m na godzinę
Zalecana wysokość podnoszenia	15 m
dB(A) @ 1m	Już od 16*
Zasilanie	100-250 VAC, 0.18A, 2.1W, 50/60Hz
Prąd znamionowy	Ciągły <input type="checkbox"/>
Klasa	II urządzenie
Maks. moc	Do 46kW / 157000Btu/h
Max.temp.otoczenia	40°C
Połączenia wlotu/wylotu	Wlot o/d: Ø16mm Wylot o/d: Ø6mm
Klasa ochrony IP	IP24
Wyłącznik bezpieczeństwa	5,0A N.C. (Normalnie zamknięty)
Samozasysająca	✓

ZAWARTOŚĆ OPAKOWANIA
Pompa Silent+ Mini Lime (wraz z kablem Plug & Play o długości 1,5 m) • 500 mm Wąż wlotowy 14 mm ID w kolorze limonkowej zieleni • 40 mm Winyłowa rurka odpowietrzająca 6 mm ID • Przednia i tylna część kolanka. Korytka przód/tył 800 mm • Wewnętrzna tuleja (tylko system Slimline) • Uszczelka (tylko systemy Slimline, S-Ducting i Inoac) • Płyta sufitowa • Zestaw złącza spustowego • Zestaw mocujący • Skrócona instrukcja obsługi

SUGEROWANE AKCESORIA XTRA	
Opis	Nr części
Bezpiecznik 1A	FP2620
Króciec przył. do pionu kanalizacyjnego	FP2038
Wąż winylowy, wzmocniony plecönką 1/4" (6 mm)	AX5100

Informacje prawidłowe w momencie oddania do druku.

Information correct at time of going to press. Not all products are available in all regions.