



Mikro- und Maxiständer

Die ideale Wahl für die Bodenmontage aller Arten von Verflüssigungssätzen, Mini-Splits, VRV/VRF und Wärmepumpen.

HAUPTMERKMALE ↓

- ✓ Geeignet für alle Geräte.
- ✓ Einstellbare Länge.
- ✓ Einstellbare Höhe.
- ✓ Max. Belastung bis zu 450kg.

EIGENSCHAFTEN ↓

- ✓ Verzinkter Rahmen.
- ✓ Pulverbeschichtet in Schwarz.
- ✓ Temperaturbeständig -40 °C bis +80 °C.
- ✓ Qualitätssicherung nach ISO 9001 & ISO 14001.

OPTIONALE ↓

- (Separat erhältlich)
- ✓ Schwingungsdämpfer für bis zu 450 kg Last.
 - ✓ Micro & Maxi Tablett Unterstützung.

Beschreibung

Artikel-Nr.

Mikro-Ständer	BN8410
Maxi-Ständer	BN8411
Maxi Tray Unterstützung	BN8412
Micro Tray Unterstützung	BN8413

BN8410
Mikro-Ständer
Gewicht: 11.5 kg



BN8411
Maxi-Ständer
Gewicht: 16 kg

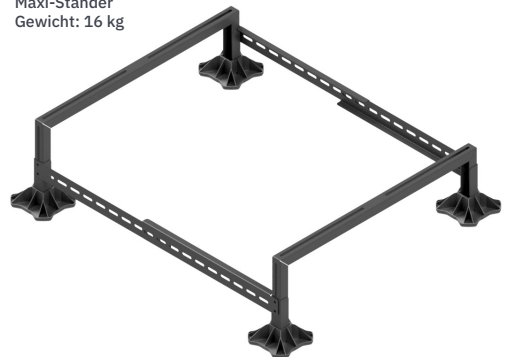

OPTIONALE ↓

BN8413
Micro Tray Unterstützung
Gewicht: 4 kg

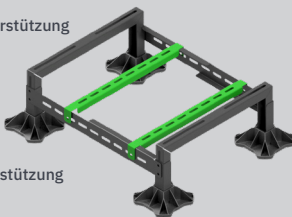

BN8412
Maxi Tray Unterstützung
Gewicht: 5.2 kg



9898-040
Schwingungsdämpfer
Gewicht: 0.4 kg

S-093-95
Maxi-Metall-Tropfschale
1100 x 420 mm



S-097-95
Micro-Metall-Tropfschale
850 x 390 mm

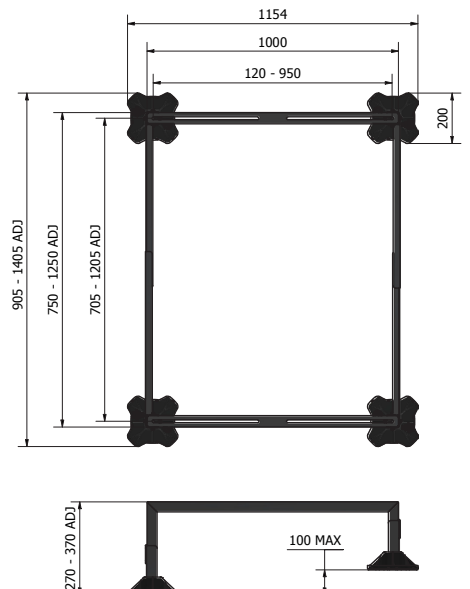
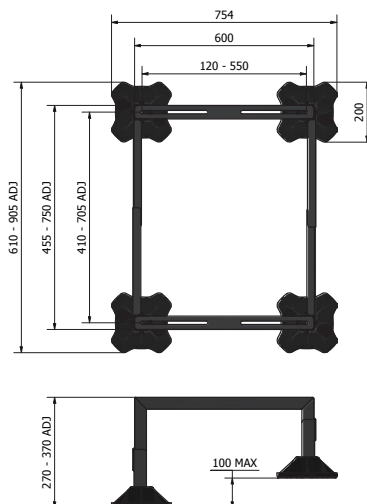

Alle Angaben entsprechen dem Stand der Drucklegung. Nicht alle Produkte sind in allen Regionen verfügbar.