



Hi-Lift 1 L e 2 L

POMPA PER LA RIMOZIONE DELLA CONDENZA

L'unica pompa peristaltica per serbatoio al mondo offre un livello di prevalenza mai visto prima e un'affidabilità senza confronti.



Portata max. 11 l/h



Prevalenza max. 12 m
(portata 11 l/h)

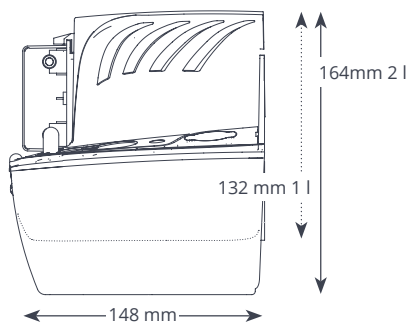
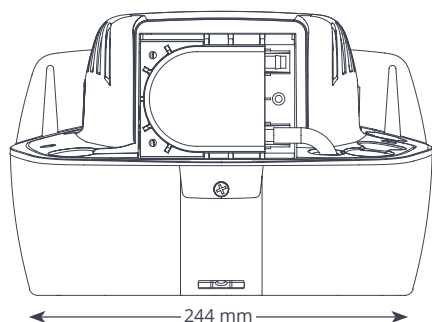

Applicazioni

Caratteristiche

- Prevalenza elevata
- Installazione e manutenzione semplificata
- Facile accesso alla vaschetta di pulizia

- Fino a 14 kW
- Unità canalizzate, a pavimento, e a telaio; Banchi e celle frigo
- **Perfetta per...** Per applicazioni ad alta prevalenza



SPECIFICHE TECNICHE

Portata max.	11 l/h con prevalenza 0
Prevalenza max	12 m
Capacità serbatoio	1 l e 2 l
Livello sonoro a 1 m	51 dB(A)
Alimentazione	230V AC, 0.4A, 50/60Hz
Funzionamento	Continuo
Classe di isolamento	Classe I
Potenza max unità	14 kW
Temp. max acqua	40°C / 104°F
Tubazioni in ingresso / uscita	3x 25 mm ingresso, 6 mm uscita
Protezione IP	IP20
Interruttore di sicurezza	3.0A Normalmente chiuso
Protezione termica	✓
Rivestimento in resina	n/a
Auto-innescamento	n/a

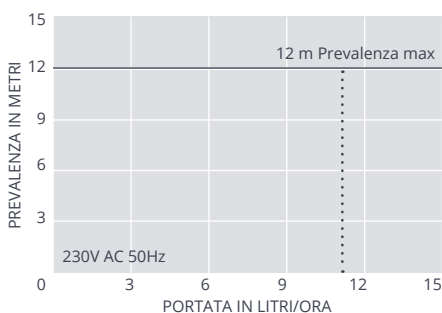

MODELLO - COD. ART.

Hi-Lift 1 L	FP2099/2
Hi-Lift 2 L	FP2071/2

ACCESSORI XTRA CONSIGLIATI

Descrizione	Cod. Art
Connettore pompa con serbatoio 16 mm-21 mm	FP2011
Adattatore per tubo di scarico	FP2038
Tubo vinilico intrecciato 1/4" (6 mm)	AX5110



Visita aspenspumps.com per ulteriori accessori di installazione.

NELLA CONFEZIONE

Pompa Hi-lift 1 L o 2 L • Cavo di alimentazione Plug & Play da 2 m • Kit di fissaggio • Manuale di installazione

Scarica il manuale su aspenspumps.com