



# Macerator 4L

## BOMBA DE EVACUACIÓN DE CONDENSADO

La bomba Macerator gestiona eficazmente el condensado y el agua de desescarche de varias unidades de refrigeración, ofreciendo un rendimiento fiable y silencioso en entornos comerciales de alta demanda.



780 L/h Caudal máx.



Altura máx. recomendada 8,5 m (caudal 80 L/h)



5.2 kg

### Características

- Filtro de cuchilla interno
- Gran caudal y altura de salida
- Interruptor de seguridad de alto nivel

### Idoneidad

- Unidades de refrigeración individuales y múltiples
- **Perfecta para...** manipulación de los residuos de alimentos que puedan pasar por la bomba

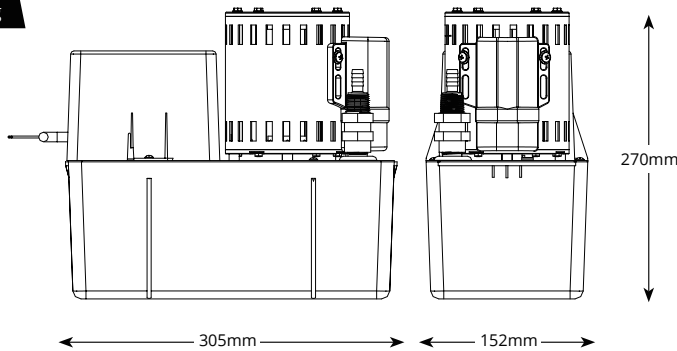

MACERATOR 4L @ 230 VAC 50-60HZ	
Caudal máx.	780L/h
Altura máx. recomendada	8,5 m
Capacidad del depósito	4L
Nivel sonoro@1m	64dB(A)
Fuente de alimentación	230VAC, 50Hz, 1.1A
Nominal	Continuo
Clase	Dispositivo de Clase I
Temperatura ambiente máxima	40 °C (104 °F)
Temperatura máxima del agua	40 °C (104 °F)
Entrada/Salida	40mm entrada, 10mm Salida
Protección IP	IP20
Interruptor de seguridad	5.0A Normalmente cerrado

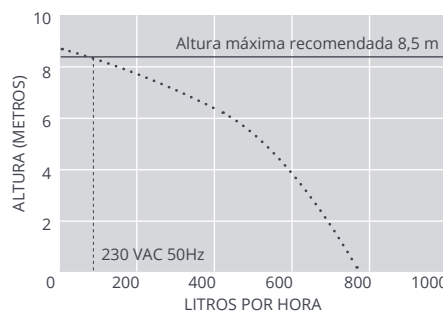

ACCESORIOS DE XTRA RECOMENDADOS	
Descripción	Referencia
Tubo de vinilo reforzado 3/8" (10 mm)	AX5101



Para más accesorios de instalación, vea nuestra gama Aspen Xtra

OPCIONES Y REFERENCIA	
Macerator 4L	FP2305/3

CONTENIDO DE LA CAJA
Bomba Macerator 4L • Cable de alimentación de 2 m • Manual de instalación

📖 Descargue el manual en [aspenspumps.com/es](http://aspenspumps.com/es)