

# Macerator 4L



## POMPA PER LA RIMOZIONE DELLA CONDENZA

La pompa Macerator gestisce in modo efficiente la condensa e l'acqua di sbrinamento di più unità di refrigerazione e garantisce prestazioni affidabili e silenziose in ambienti commerciali ad alta domanda.



Portata max. 780 l/h



Prevalenza max. 8.5 m (portata 80 l/h)



5.2 kg

### Caratteristiche

- Lama filtrante interna
- Portata e prevalenza elevate
- Interruttore di sicurezza di alto livello

### Applicazioni

- Unità di refrigerazione singole e multiple
- **Perfetta per...** gestire i detriti alimentari che possono passare attraverso la pompa

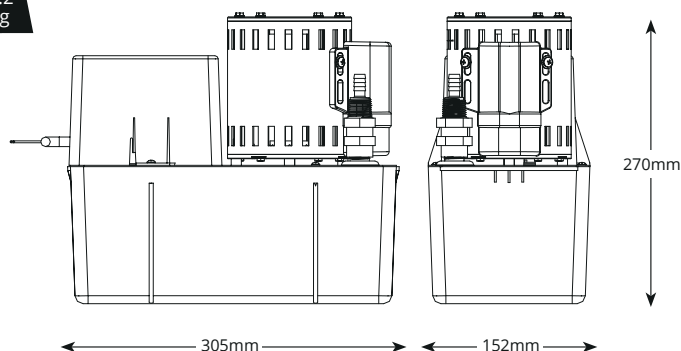

| SPECIFICHE TECNICHE       |                            |
|---------------------------|----------------------------|
| Portata max.              | 780L/h                     |
| Prev. max. racc.          | 8.5 m                      |
| Capacità serbatoio        | 4L                         |
| Livello sonoro a 1 m      | 64dB(A)                    |
| Alimentazione             | 230VAC, 50Hz, 1.1A         |
| Funzionamento             | Continuo                   |
| Classe                    | Classe I                   |
| Temp. max ambiente        | 40°C/104°F                 |
| Temp. max acqua           | 40°C/104°F                 |
| Ingresso / uscita         | 40mm ingresso, 10mm uscita |
| Protezione IP             | IP20                       |
| Interruttore di sicurezza | 5.0A Normalmente chiuso    |

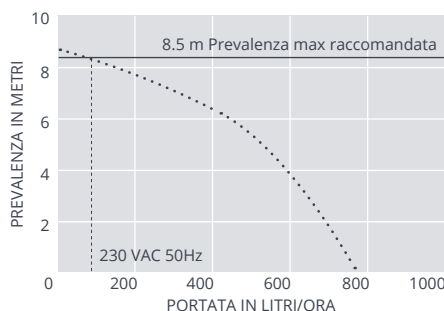

| MODELLO - COD. ART. |          |
|---------------------|----------|
| Macerator 4L        | FP2305/3 |

| ACCESSORI XTRA CONSIGLIATI              |           |
|-----------------------------------------|-----------|
| Descrizione                             | Cod. Art. |
| Tubo in vinile intrecciato 3/8" (10 mm) | AX5101    |



Visita [aspenspumps.com](http://aspenspumps.com) per ulteriori accessori di installazione.

| NELLA CONFEZIONE                                                                     |  |
|--------------------------------------------------------------------------------------|--|
| Pompa Macerator 4L • Cavo di alimentazione cablato da 2 m • Manuale di installazione |  |

Scaricate il manuale su [aspenspumps.com](http://aspenspumps.com)