

Mini Blanc™

POMPA DI RIMOZIONE DELLA CONDENZA

La Mini Blanc è sinonimo di finiture pulite e facilità di installazione. Elegante e potente, si installa direttamente sotto i pensili, rendendola ideale per installazioni retrofit in cui l'estetica è importante. Supportata dall'affidabilità Aspen e da una garanzia di 2 anni, è una scelta pulita per linee pulite. **Se siete alla ricerca di una tecnologia di pompaggio all'avanguardia, passate alla nostra gamma Silent+.**



20L/h Flusso max.



10 m Altezza max. consigliata (portata 4L/h)



19 dB(A) @ 1 m

Caratteristiche Principali

- Installazione rapida
- Facile accesso per la manutenzione
- Serbatoio rimovibile
- Funzionamento silenzioso
- Involucro elegante e raffinata
- 2 anni di garanzia

Idoneità

- Fino a 26kW / 90,000Btu/h
- Unità a parete
- **Perfetta per...** Uso domestico e commerciale: dove la facilità di manutenzione è fondamentale

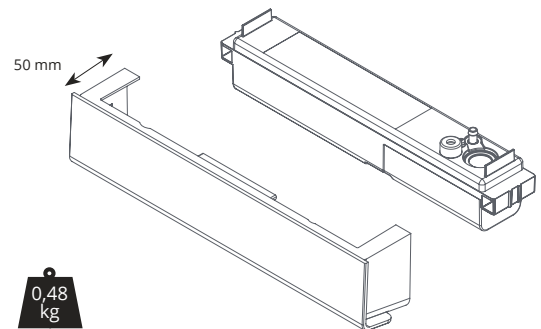
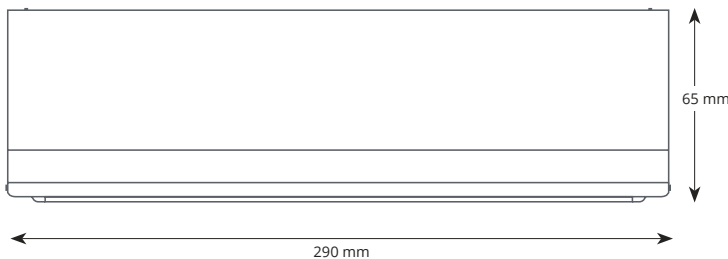

100-250 AC @ 50/60 Hz

Flusso max.	20L/h @ 0 m testa
Altezza max. consigliata	10 m
dB(A) @ 1 m	19 dB(A)
Alimentazione	230 VAC, 50,60Hz, 0,16A / 5W
Valutazione	Continuo
Classe di isolamento	II □
Uscita massima dell'unità	26kW (90,000Btu/h)
Temperatura ambiente massima	40°C (104°F)
Ingresso/uscita	20 mm / 6 mm
Protezione IP	IP24
Interruttore di sicurezza	5A Normalmente chiuso
Autoadescante	✓

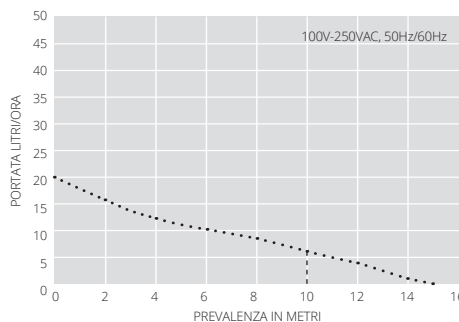

MODELLO - COD. ART.

Mini Blanc FP3578

NELLA CONFEZIONE

Pompa Mini Blanc, Cavo di alimentazione cablato da 1,5 m • Dima di installazione (parte della scatola) • Guida rapida

ACCESSORI XTRA SUGGERITI

Descrizione	Cod. Art
Filtri di per pompa Mini Blanc 4,5 (x10)	FP3587
Dispositivo antisifone a spillo	FP3336/1
Filtro a maglia di rame del serbatoio (x10)	FP3460



Visita aspenspumps.com per ulteriori accessori di installazione.

Scarica il manuale da aspenspumps.com