

Mini Lime®



POMPA DI RIMOZIONE DELLA CONDENZA

La nuova Mini Lime è la mini pompa a gomito tutto-in-uno di Aspen. Completa di canalina EuroSplit da 620 mm di lunghezza: meno sprechi e più convenienza! **Hai bisogno di più opzioni di canalina e della mini pompa più silenziosa al mondo? Dai un'occhiata alla nostra Silent+ Mini Lime.**



Flusso max. 20 L/h.



Altezza max. consigliata 15 m



19 dB(A) @ 1 m

Caratteristiche Principali

- Cavo Plug & Play
- Compatibile con tutti i sistemi di canalizzazione più diffusi
- Installazione rapida
- 2 anni di garanzia

Idoneità

- Fino a 26kW / 90,000Btu/h
- Sistemi split a parete alta
- Installazione a destra o a sinistra con una gamma di sistemi di canalizzazione
- **Perfetta per...**
Uso commerciale e domestico

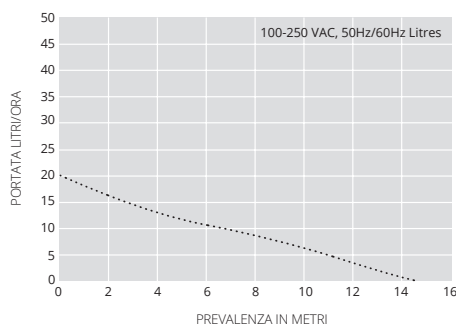
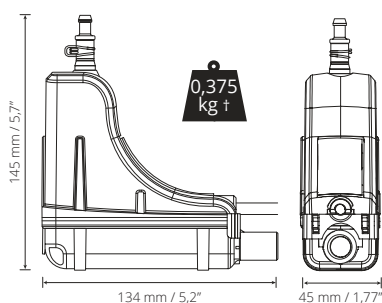

SPECIFICHE TECNICHE	
Flusso max.	20L/h @ 0 m testa
Altezza max. consigliata	15 m
dB(A) @ 1 m	19
Alimentazione	100-250 VAC, 0,18 A, 2,1W, 50/60Hz
Valutazione	Continuo
Classe di isolamento	II
Uscita massima dell'unità	26kW (90,000Btu/h)
Temperatura ambiente massima	40°C
Connessioni ingresso/uscita	Ingresso o/d: Ø16 mm Uscita o/d: Ø6 mm
Protezione IP	IP24
Interruttore di sicurezza	5,0A N.C. (Normalmente chiuso)
Autoadescente	✓

† Solo pompa - canalina non inclusa.

MODELLO - COD. ART.		
Sistema	Colore	Cod. Art.
EuroSplit (620 mm lunghezza)	○ Bianco Puro	FP3580
	○ Segnale Bianco	FP3581
	○ Avorio Chiaro	FP3582
	● Antracite	FP3583
	● Nero	FP3584
Mini Lime Sostituzione†		FP3579

Per ulteriori opzioni di canalina, consulta la nostra gamma Silent+ Mini Lime.

NELLA CONFEZIONE
Pompa Mini Lime (incluso cavo Plug & Play da 1,5 m) • Tubo di ingresso verde lime da 500 mm con Øint 14 mm • Tubo di sfiato in vinile da 40 mm con Øint 6 mm • Angolo a gomito fronte e retro • Canalina da 620 mm con coperchio e base • Passaggio a muro • Kit connettore di scarico • Kit di fissaggio • Guida rapida

ACCESSORI XTRA SUGGERITI	
Descrizione	Cod. Art.
Fascetta stringitubo Ø 10,1 mm (10 pz)	B3340
Filtri di ricambio per pompa S+ Mini (10 pz)	FP3330
Dispositivo antisifone a spillo	FP3336/1
Kit pezzi di ricambio Mini Lime	FP3328

Visita aspenspumps.com per ulteriori accessori di installazione.

Scarica il manuale da aspenspumps.com

Guarda il video di installazione su spenspumps.com