



### PRODUCT FEATURES

- Super heavy duty 8m tape measure with 32mm wide blade
- Ultra high performance nylon coated SUPERBLADE - 5 x extended life
- 4m / 13ft high stand-out blade
- SUPERBLADE withstands durability tests of falling sand particles with 60 litres of salt spray for 100 hours
- Magnetic triple riveted stainless steel dual hook with 1kg suction
- Dual colour double sided imperial & metric blade
- Durable rear pocket clip - won't detach even if screw loosens
- Powerful push lock secures the blade
- Superior internal mechanism provides smooth operation
- Impact resistant TPR covered ABS casing
- Drop tested 12 times from 3m

**WEIGHT** - 603g

**DIMENSIONS** - H 90 x W 90 x D 59mm

### ADVICE & IMPORTANT INFORMATION!

- User must be careful when rewinding the tape.
- Do not use the product if there is any visible damage to the housing or mechanism
- Children under 12 years of age should only use the product under adult supervision.
- Do not open, disassemble or attempt to modify the product; this will void the warranty and can be dangerous. Improper use or modification is not covered under the warranty.
- This product has a 6 month standard warranty against manufacturing faults and defects. It does not cover normal wear and tear, modifications, accidental damage or poor maintenance.
- Do not dispose of this product in normal household waste. It must be disposed of via an authorised disposal centre or at your local waste disposal unit.
- Please re-use or recycle packaging where possible.
- Keep these instructions for future reference or for subsequent possessors.

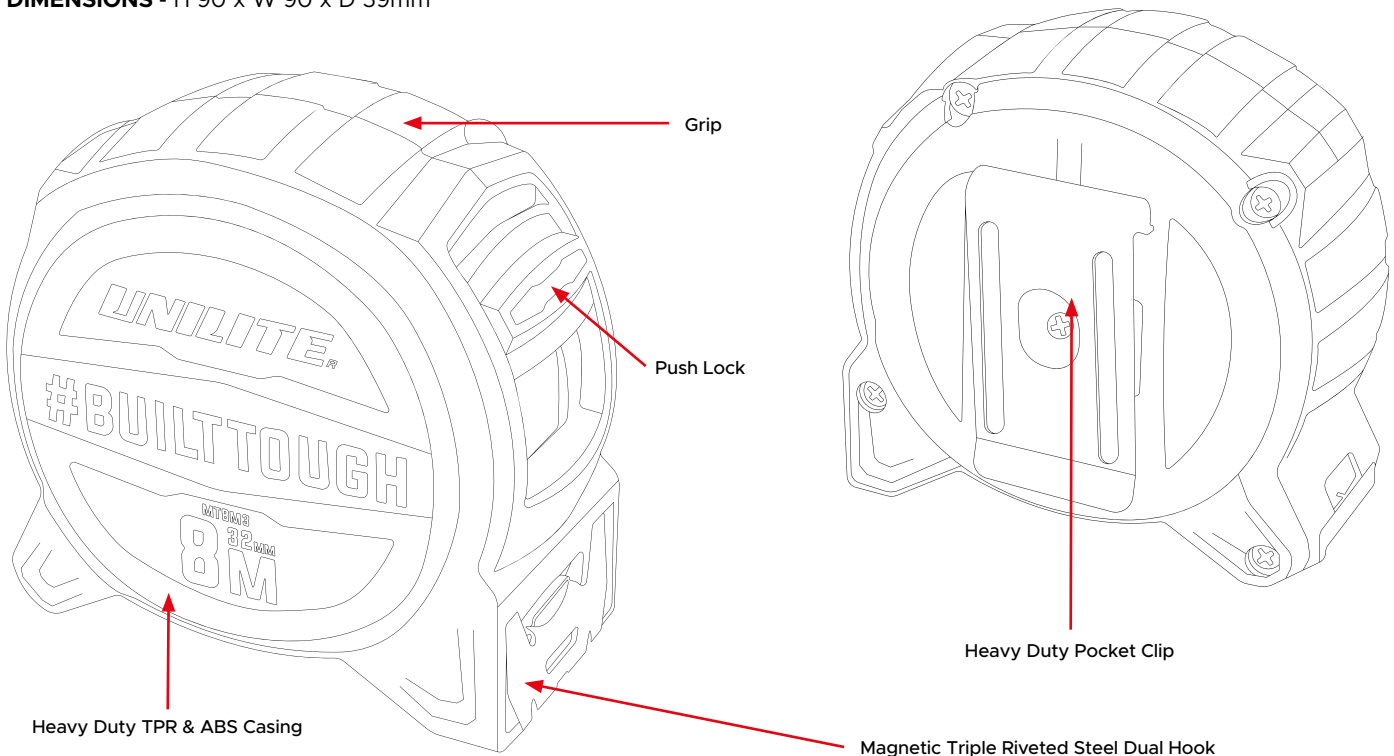



### CARACTÉRISTIQUES DU PRODUIT

- Mètre ruban ultra-résistant de 8m avec lame de 32mm de large
- Lame SUPERBLADE ultra-performante recouverte de nylon - durée de vie 5 fois plus longue
- Lame de 4m / 13ft à grande portée
- La lame SUPERBLADE résiste à des tests de durabilité consistant en une chute de particules de sable et 60 litres de brouillard salin pendant 100 heures
- Double crochet magnétique en acier inoxydable à triple rivet avec ventouse de 1kg
- Règle double face bicolore avec échelle impériale et métrique
- Clip de poche arrière durable - ne se détache pas même si la vis se desserre
- Verrouillage puissant par pression pour maintenir la lame en place
- Mécanisme interne de qualité supérieure pour un fonctionnement fluide
- Boîtier en ABS recouvert de TPR résistant aux chocs
- Testé 12 fois pour résister à des chutes de 3m

**POIDS** - 603g

**DIMENSIONS** - H 90 x W 90 x D 59mm

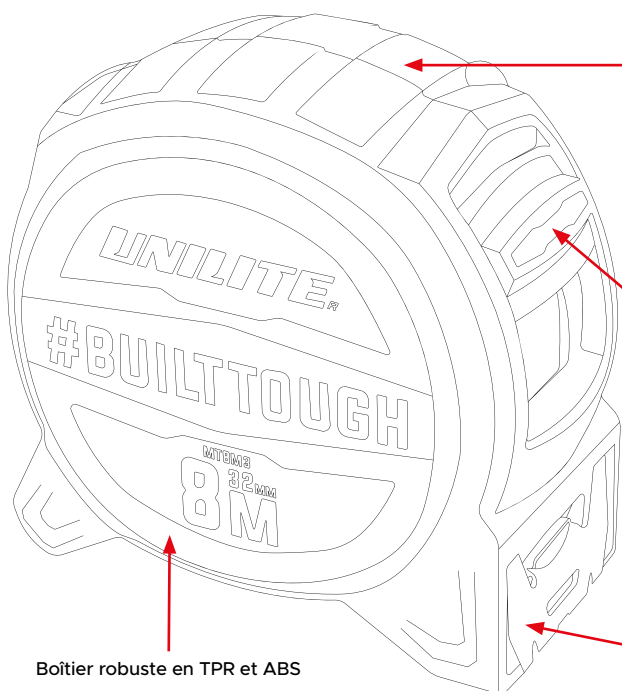

Adhérence

Verrouillage par pression

Boîtier robuste en TPR et ABS

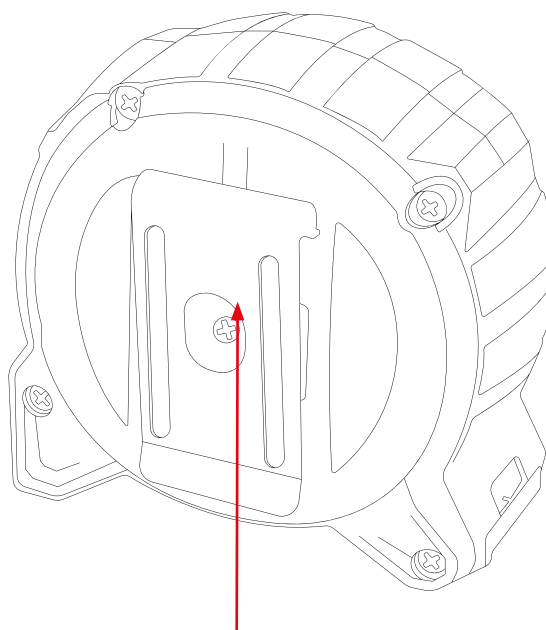

Clip de poche robuste

Crochet double en acier magnétique à triple rivet

### CONSEILS & INFORMATIONS IMPORTANTES!

- L'utilisateur doit faire attention lors du rembobinage de la bande.
- N'utilisez pas le produit si le boîtier ou le mécanisme présente des dommages visibles.
- Les enfants de moins de 12 ans ne doivent utiliser le produit que sous la surveillance d'un adulte.
- N'ouvrez pas, ne démontez pas et ne modifiez pas le produit, cela annulerait la garantie et pourrait être dangereux. Une utilisation ou une modification incorrecte n'est pas couverte par la garantie.
- Ce produit bénéficie d'une garantie standard de 6 mois contre les défauts de fabrication. Elle ne couvre pas l'usure normale, les modifications, les dommages accidentels ou un mauvais entretien.
- Ne jetez pas ce produit avec les ordures ménagères. Il doit être éliminé dans un centre de collecte agréé ou dans votre déchetterie locale.
- Veuillez réutiliser ou recycler l'emballage dans la mesure du possible.
- Conservez ces instructions pour référence ultérieure ou pour les propriétaires suivants.



### PRODUKTMERKMALE

- Superrobustes 8m langes Maßband mit 32mm breiter Klinge
- Ultrahochleistungsfähige, nylonbeschichtete SUPERBLADE – 5-mal längere Lebensdauer
- 4m / 13ft hoch ausziehbare Klinge
- SUPERBLADE hält Haltbarkeitstests mit fallenden Sandpartikeln und 60 Litern Salznebel über 100 Stunden stand
- Magnetischer, dreifach vernieteter Edelstahl-Doppelhaken mit 1kg Saugkraft
- Zweifarbiges, doppelseitiges Maßband mit imperialen und metrischen Angaben
- Strapazierfähiger Clip für die Rückseite – löst sich auch bei lockerer Schraube nicht
- Kraftvoller Druckverschluss sichert das Maßband
- Hochwertiger Innenmechanismus sorgt für reibungslosen Betrieb
- Schlagfestes ABS-Gehäuse mit TPR-Beschichtung
- 12-mal aus 3m Höhe fallgetestet

**GEWICHT** - 603g

**ABMESSUNGEN** - H 90 x W 90 x D 59mm

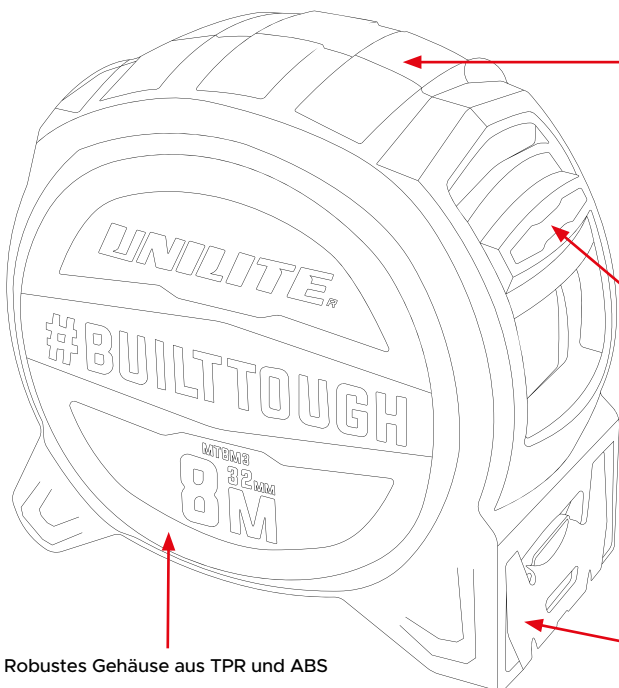

Robustes Gehäuse aus TPR und ABS

Griffigkeit

Druckverschluss



Hochbelastbarer Taschencлип

Magnetischer dreifach vernieteter Stahl-Doppelhaken

### HINWEISE & WICHTIGE INFORMATIONEN!

- Der Benutzer muss beim Zurückspulen des Bandes vorsichtig sein.
- Verwenden Sie das Produkt nicht, wenn das Gehäuse oder der Mechanismus sichtbare Schäden aufweist.
- Kinder unter 12 Jahren dürfen das Produkt nur unter Aufsicht von Erwachsenen verwenden.
- Öffnen, zerlegen oder verändern Sie das Produkt nicht, da dies zum Erlöschen der Garantie führt und gefährlich sein kann. Unsachgemäße Verwendung oder Veränderungen sind nicht durch die Garantie abgedeckt.
- Dieses Produkt hat eine 6-monatige Standardgarantie auf Herstellungsfehler und Mängel. Die Garantie umfasst keine normale Abnutzung, Änderungen, versehentliche Beschädigungen oder unsachgemäße Wartung.
- Entsorgen Sie dieses Produkt nicht über den normalen Hausmüll. Es muss über eine autorisierte Entsorgungsstelle oder Ihre örtliche Müllentsorgungsstelle entsorgt werden.
- Bitte verwenden Sie die Verpackung nach Möglichkeit wieder oder recyceln Sie sie.
- Bewahren Sie diese Anweisungen für spätere Referenzzwecke oder für nachfolgende Besitzer auf.



### PRODUCTKENMERKEN

- Superzware 8m rolmaat met 32mm breed blad
- Ultrahoogwaardig nylon gecoat SUPERBLADE - 5 x langere levensduur
- 4m / 13ft hoog uitsteekbaar blad
- SUPERBLADE doorstaat duurzaamheidstests met vallende zanddeeltjes en 60 liter zoutnevel gedurende 100 uur
- Magnetische drieboudig geklonken roestvrijstalen dubbele haak met 1kg zuigkracht
- Tweekleurig dubbelzijdig imperiaal en metrisch blad
- Duurzame clip voor achter op de behuizing - blijft zitten, zelfs als de schroef losraakt
- Krachtige druksluiting houdt het blad op zijn plaats
- Superieur intern mechanisme zorgt voor soepele werking
- Slagvaste ABS-behuizing met TPR-coating
- 12 keer getest op vallen vanaf 3m

**GEWICHT** - 603g

**AFMETINGEN** - H 90 x W 90 x D 59mm

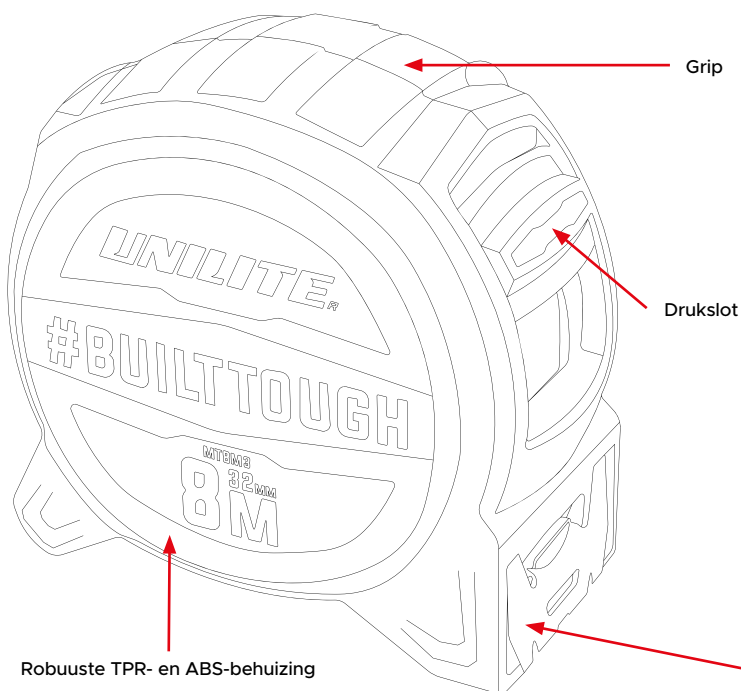

### ADVIES & BELANGRIJKE INFORMATIE!

- De gebruiker moet voorzichtig zijn bij het terugspoelen van de band.
- Gebruik het product niet als er zichtbare schade aan de behuizing of het mechanisme is.
- Kinderen jonger dan 12 jaar mogen het product alleen onder toezicht van een volwassene gebruiken.
- Open, demonteer of probeer het product niet te wijzigen; dit maakt de garantie ongeldig en kan gevaarlijk zijn. Onjuist gebruik of wijzigingen vallen niet onder de garantie.
- Dit product heeft een standaardgarantie van 6 maanden op fabricagefouten en defecten. Normale slijtage, wijzigingen, accidentele schade of slecht onderhoud vallen niet onder de garantie.
- Gooi dit product niet weg bij het normale huisvuil. Het moet worden afgevoerd via een erkend afvalverwerkingsbedrijf of bij uw lokale afvalverwerkingsbedrijf.
- Gebruik de verpakking waar mogelijk opnieuw of recycle deze.
- Bewaar deze instructies voor toekomstig gebruik of voor volgende eigenaren.

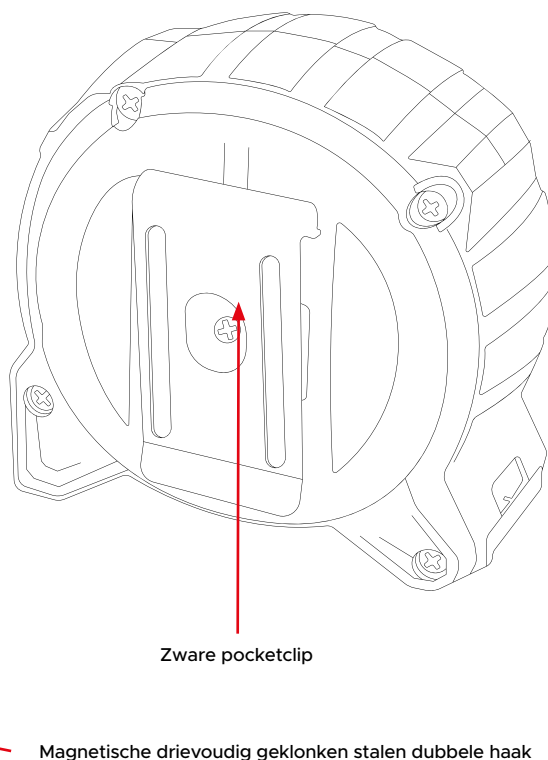



### CARACTERÍSTICAS DEL PRODUCTO

- Cinta métrica superresistente de 8m con hoja de 32mm de ancho.
- Hoja SUPERBLADE recubierta de nailon de alto rendimiento: 5 veces más duradera.
- Hoja de 4m / 13 pies de altura.
- La hoja SUPERBLADE resiste pruebas de durabilidad con partículas de arena en caída y 60 litros de sal en aerosol durante 100 horas.
- Gancho doble magnético de acero inoxidable con tres remaches y ventosa de 1kg.
- Cinta de doble cara con medidas imperiales y métricas en dos colores
- Clip trasero duradero: no se desprende aunque se afloje el tornillo
- Potente cierre a presión que bloquea la cinta
- Mecanismo interno superior que garantiza un funcionamiento suave
- Carcasa de ABS recubierta de TPR resistente a los impactos
- Probada contra caídas desde 3m en 12 ocasiones

**PESO** - 603g

**DIMENSIONES** - H 90 x W 90 x D 59mm

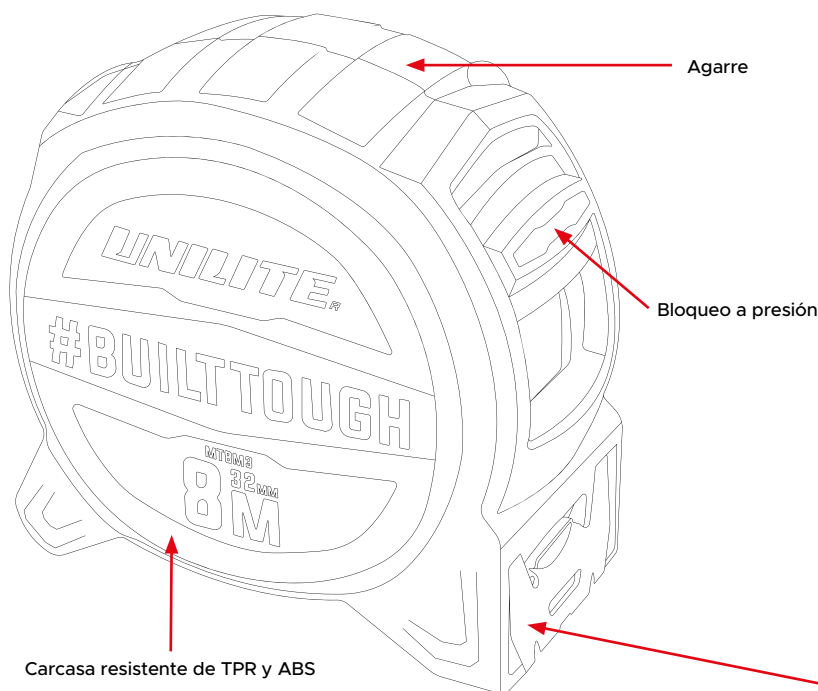

### ¡CONSEJOS E INFORMACIÓN IMPORTANTE!

- El usuario debe tener cuidado al rebobinar la cinta.
- No utilice el producto si hay algún daño visible en la carcasa o el mecanismo.
- Los niños menores de 12 años solo deben utilizar el producto bajo la supervisión de un adulto.
- No abra, desmonte ni intente modificar el producto, ya que esto anulará la garantía y puede ser peligroso. El uso indebido o la modificación no están cubiertos por la garantía.
- Este producto tiene una garantía estándar de 6 meses contra fallos y defectos de fabricación. No cubre el desgaste normal, las modificaciones, los daños accidentales o el mantenimiento deficiente.
- No deseches este producto con la basura doméstica normal. Debe desecharse en un centro de eliminación autorizado o en su unidad de eliminación de residuos local.
- Reutilice o recicle el embalaje siempre que sea posible.
- Conserve estas instrucciones para futuras consultas o para los posteriores propietarios.

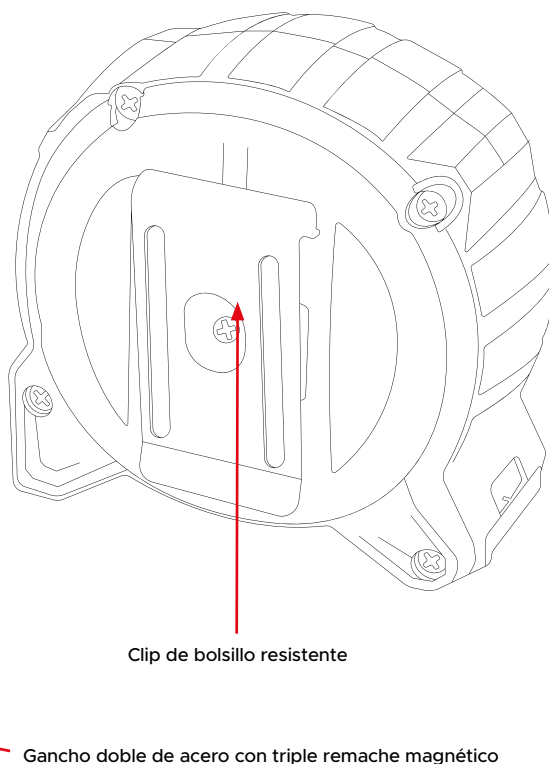



### CARATTERISTICHE DEL PRODOTTO

- Metro a nastro super resistente da 8m con lama larga 32mm
- Lama SUPERBLADE rivestita in nylon ad altissime prestazioni - durata 5 volte superiore
- Lama estesa di 4m / 13 piedi
- SUPERBLADE resiste a test di durata con caduta di particelle di sabbia e 60 litri di nebbia salina per 100 ore
- Doppio gancio magnetico in acciaio inossidabile con tripla rivettatura e ventosa da 1kg
- Lama bicolore su entrambi i lati con scala imperiale e metrica
- Clip posteriore resistente: non si stacca anche se la vite si allenta
- Potente chiusura a scatto che blocca la lama
- Meccanismo interno di qualità superiore che garantisce un funzionamento fluido
- Custodia in ABS rivestita in TPR resistente agli urti
- Testato con 12 cadute da 3m

**PESO** - 603g

**DIMENSIONI** - H 90 x W 90 x D 59mm

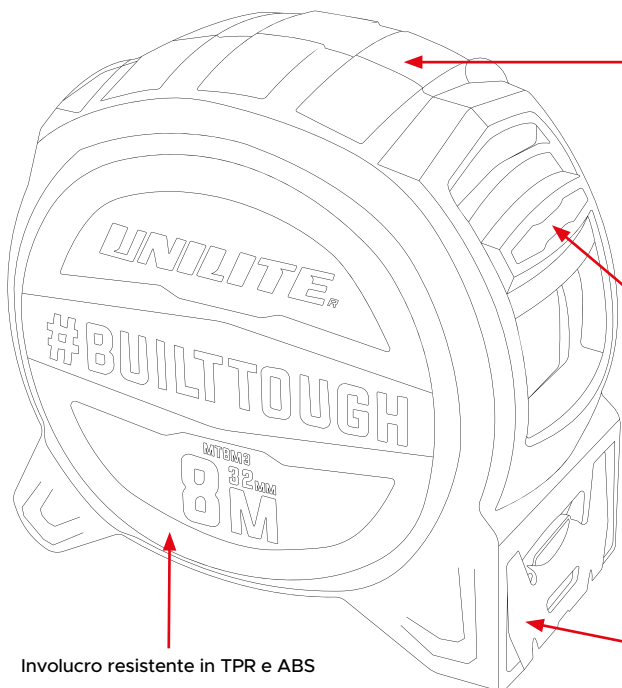

Aderenza

Blocco a pressione

Involucro resistente in TPR e ABS

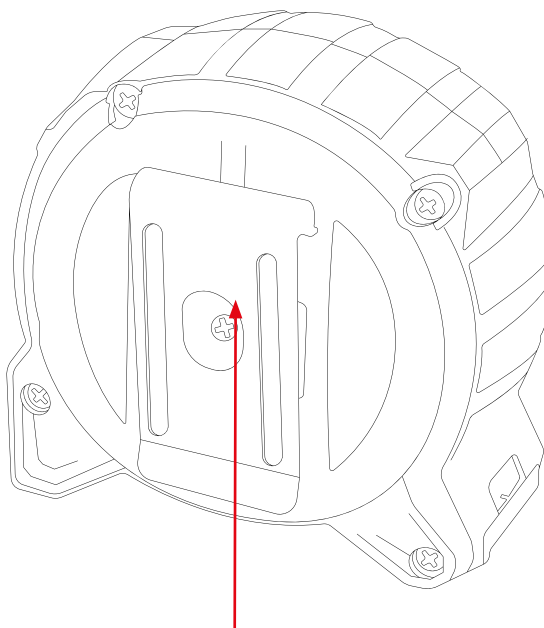

Clip da tasca per impieghi gravosi

Gancio doppio in acciaio magnetico con triplo rivetto

### CONSIGLI E INFORMAZIONI IMPORTANTI!

- L'utente deve prestare attenzione durante il riavvolgimento del nastro.
- Non utilizzare il prodotto se sono presenti danni visibili all'alloggiamento o al meccanismo.
- I bambini di età inferiore ai 12 anni devono utilizzare il prodotto solo sotto la supervisione di un adulto.
- Non aprire, smontare o tentare di modificare il prodotto; ciò invaliderà la garanzia e potrebbe essere pericoloso. L'uso improprio o la modifica non sono coperti dalla garanzia.
- Questo prodotto ha una garanzia standard di 6 mesi contro difetti di fabbricazione. La garanzia non copre la normale usura, le modifiche, i danni accidentali o la manutenzione inadeguata.
- Non smaltire questo prodotto nei rifiuti domestici normali. Deve essere smaltito tramite un centro di smaltimento autorizzato o presso il centro di smaltimento rifiuti locale.
- Si prega di riutilizzare o riciclare l'imballaggio, ove possibile.
- Conservare queste istruzioni per riferimento futuro o per i successivi possessori.



### CECHY PRODUKTU

- Super wytrzymała taśma miernicza o długości 8m i szerokości 32 mm.
- Ultra wydajna powłoka nylonowa SUPERBLADE – 5-krotnie dłuższa żywotność.
- Wysoka, wystająca taśma o długości 4m / 13 stóp.
- SUPERBLADE wytrzymuje testy wytrzymałościowe polegające na spadaniu cząstek piasku i 60 litrach mgły solnej przez 100 godzin.
- Magnetyczny, potrójnie nitowany podwójny hak ze stali nierdzewnej z przysawką o sile 1kg.
- Dwukolorowa, dwustronna taśma z podziałką imperialną i metryczną
- Wytrzymały klips tylny – nie odłącza się nawet przy poluzowaniu śruby
- Mocna blokada zatraskowa zabezpiecza taśmę
- Doskonały mechanizm wewnętrzny zapewnia płynną pracę
- Obudowa z ABS pokryta odpornym na uderzenia TPR
- Przetestowana na upadek z wysokości 3m 12 razy

**WAGA** - 603g

**WYMIARY** - H 90 x W 90 x D 59mm

### PORADY I WAŻNE INFORMACJE!

- Użytkownik musi zachować ostrożność podczas przewijania taśmy.
- Nie używaj produktu, jeśli obudowa lub mechanizm są w widoczny sposób uszkodzone.
- Dzieci poniżej 12 roku życia powinny używać produktu wyłącznie pod nadzorem osoby dorosłej.
- Nie otwieraj, nie demontuj ani nie modyfikuj produktu; spowoduje to utratę gwarancji i może być niebezpieczne. Nieprawidłowe użytkowanie lub modyfikacje nie są objęte gwarancją.
- Produkt objęty jest 6-miesięczną standardową gwarancją na wady produkcyjne i usterki. Gwarancja nie obejmuje normalnego zużycia, modyfikacji, przypadkowych uszkodzeń lub niewłaściwej konserwacji.
- Nie wyrzucać produktu wraz z normalnymi odpadami domowymi. Produkt należy utylizować w autoryzowanym centrum utylizacji lub w lokalnym punkcie zbiórki odpadów.
- W miarę możliwości opakowanie należy ponownie wykorzystać lub poddać recyklingowi.
- Niniejszą instrukcję należy zachować do wykorzystania w przyszłości lub dla kolejnych właścicieli.

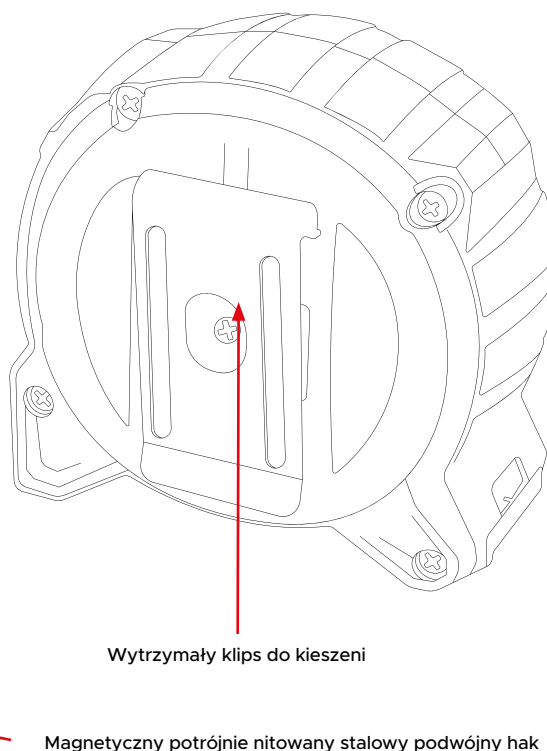
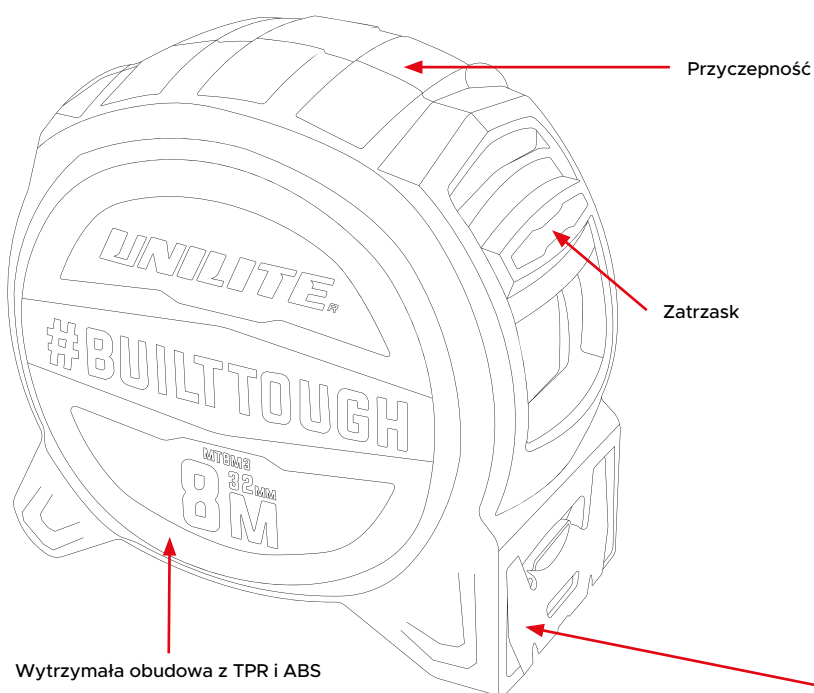



### PRODUCT FEATURES

- Super heavy duty 26.2ft tape measure with 1.25in wide blade
- Ultra high performance nylon coated SUPERBLADE - 5 x extended life
- 13ft high stand-out blade
- SUPERBLADE withstands durability tests of falling sand particles with 63.4qz of salt spray for 100 hours
- Magnetic triple riveted stainless steel dual hook with 2.2lbs suction
- Dual colour double sided imperial & metric blade
- Durable rear pocket clip - won't detach even if screw loosens
- Powerful push lock secures the blade
- Superior internal mechanism provides smooth operation
- Impact resistant TPR covered ABS casing
- Drop tested 12 times from 9.8ft

**WEIGHT** - 21.2oz

**DIMENSIONS** - H 3.5 x W 3.5 x D 2.3in

### ADVICE & IMPORTANT INFORMATION!

- User must be careful when rewinding the tape.
- Do not use the product if there is any visible damage to the housing or mechanism
- Children under 12 years of age should only use the product under adult supervision.
- Do not open, disassemble or attempt to modify the product; this will void the warranty and can be dangerous. Improper use or modification is not covered under the warranty.
- This product has a 6 month standard warranty against manufacturing faults and defects. It does not cover normal wear and tear, modifications, accidental damage or poor maintenance.
- Do not dispose of this product in normal household waste. It must be disposed of via an authorised disposal centre or at your local waste disposal unit.
- Please re-use or recycle packaging where possible.
- Keep these instructions for future reference or for subsequent possessors.

